

Informator o egzaminie potwierdzającym kwalifikacje zawodowe

Technik pożarnictwa

Centralna Komisja Egzaminacyjna
Warszawa 2006

**Informator opracowała Centralna Komisja Egzaminacyjna w Warszawie
we współpracy z Okręgową Komisją Egzaminacyjną w Krakowie
oraz Ministrem właściwym do spraw wewnętrznych**

ISBN 978-83-7400-181-6

Wstęp

Centralna Komisja Egzaminacyjna poleca czwartą edycję informatorów o egzaminie potwierdzającym kwalifikacje zawodowe¹ skierowaną do absolwentów szkół ponadgimnazjalnych: techników i szkół policealnych.

Edycja obejmuje 33 informatory, opublikowane w terminie do 31 sierpnia 2006 roku, dla zawodów, w których po raz pierwszy w roku 2007, odbędzie się egzamin dla absolwentów ww. typów szkół.

Prezentowana publikacja składa się z odrębnych, dla poszczególnych zawodów, opracowań (informatory), w których opisano wymagania egzaminacyjne.

W każdym z informatorów omówiono:

- strukturę egzaminu, jego organizację i przebieg,
- wymagania, które należy spełnić żeby przystąpić do egzaminu i żeby zdać ten egzamin,
- materiał egzaminacyjny z zakresu danego zawodu – wiadomości i umiejętności, które będą sprawdzane i oceniane na egzaminie, w etapie pisemnym i praktycznym, ilustrując go przykładami zadań egzaminacyjnych wraz z kryteriami oceniania.

Informatory o egzaminie potwierdzającym kwalifikacje zawodowe kierujemy przede wszystkim do uczniów i nauczycieli szkół zawodowych, sądzymy jednak, że przedstawiony w nich syntetyczny materiał dotyczący sprawdzanych umiejętności stanowiących o kwalifikacjach zawodowych zainteresuje również innych czytelników, np.: przedstawicieli organów prowadzących szkoły i nadzorujących kształcenie, pracodawców i specjalistów ds. modelowania zawodów, kształcenia i doskonalenia zawodowego.

¹ Podstawą prawną przeprowadzenia zewnętrznego egzaminu potwierdzającego kwalifikacje zawodowe, zwanego również egzaminem zawodowym, jest:

- Rozporządzenie Ministra Edukacji Narodowej i Sportu z dnia 7 września 2004 r., w sprawie warunków i sposobu oceniania, klasyfikowania i promowania uczniów i słuchaczy oraz przeprowadzania sprawdzianów i egzaminów w szkołach publicznych (Dz. U. Nr 199, poz. 2046 oraz z 2005 r. Nr 218, poz. 1840 i z 2006 r. Nr 69, poz. 487 i Nr 100, poz. 694),
- Rozporządzenie Ministra Edukacji Narodowej i Sportu z dnia 8 maja 2004 r., w sprawie klasyfikacji zawodów szkolnictwa zawodowego (Dz. U. Nr 114, poz. 1195 oraz z 2005 r. Nr 116, poz. 969),
- Rozporządzenie Ministra Edukacji Narodowej i Sportu z dnia 29 marca 2005 r. zmieniające rozporządzenie w sprawie standardów wymagań będących podstawą przeprowadzania egzaminu potwierdzającego kwalifikacje zawodowe (Dz. U. Nr 66, poz. 580). Standardy, o których mowa w rozporządzeniu, stanowią oddzielny załącznik.

SPIS TREŚCI

1. OGÓLNE INFORMACJE O EGZAMINIE POTWIERDZAJĄCYM KWALIFIKACJE ZAWODOWE.....	6
1.1. Struktura egzaminu oraz formy sprawdzania wiadomości i umiejętności z zakresu zawodu	7
1.2. Wiadomości i umiejętności sprawdzane na egzaminie	7
1.3. Wymagania, które trzeba spełnić, aby zdać egzamin.....	9
1.4. Wymagania, które trzeba spełnić, aby przystąpić do egzaminu.....	9
1.5. Szczegółowe informacje o egzaminie zawodowym.....	10
2. ETAP PISEMNY EGZAMINU	11
2.1. Organizacja i przebieg	11
2.2. Wymagania egzaminacyjne z przykładami zadań do części I.....	13
2.3. Wymagania egzaminacyjne z przykładami zadań do części II	29
2.4. Odpowiedzi do przykładowych zadań.....	33
3. ETAP PRAKTYCZNY EGZAMINU	34
3.1. Organizacja i przebieg.....	34
3.2. Wymagania egzaminacyjne i ogólne kryteria oceniania	35
3.3. Komentarz do standardu wymagań egzaminacyjnych	36
3.4. Przykład zadania praktycznego	38
3.5. Komentarz do rozwiązania zadania wraz z kryteriami oceniania	44
4. ZAŁĄCZNIKI	46
4.1. Standard wymagań egzaminacyjnych dla zawodu	46
4.2. Przykład karty odpowiedzi do etapu pisemnego	49
4.3. Lista zawodów, dla których opublikowano informatory w 2005 r.....	50
4.4. Lista zawodów, dla których opublikowano informatory w 2006 r.....	51

1. OGÓLNE INFORMACJE O EGZAMINIE POTWIERDZAJĄCYM KWALIFIKACJE ZAWODOWE

Egzamin potwierdzający kwalifikacje zawodowe jest formą oceny poziomu opanowania wiadomości i umiejętności z zakresu danego zawodu określonych w standardzie wymagań, ustalonym przez Ministra Edukacji Narodowej i Sportu.

Egzamin ten, zwany również egzaminem zawodowym, jest egzaminem zewnętrznym. Umożliwia on uzyskanie porównywalnej i obiektywnej oceny poziomu osiągnięć zdającego poprzez zastosowanie jednolitych wymagań, kryteriów oceniania i zasad przeprowadzania egzaminu, opracowanych przez instytucje zewnętrzne, funkcjonujące niezależnie od systemu kształcenia.

Rolę instytucji zewnętrznych pełnią: Centralna Komisja Egzaminacyjna i osiem okręgowych komisji egzaminacyjnych powołanych przez Ministra Edukacji Narodowej w 1999 roku.

Na terenie swojej działalności (patrz - mapka na wewnętrznej stronie okładki) okręgowe komisje egzaminacyjne przygotowują, organizują i przeprowadzają zewnętrzne egzaminy zawodowe. Egzaminy oceniać będą zewnętrzni egzaminatorzy.

Egzaminy zawodowe mogą zdawać absolwenci wszystkich typów szkół zawodowych ponadgimnazjalnych i policealnych, które kształcą w zawodach ujętych w klasyfikacji zawodów szkolnictwa zawodowego.

Egzaminy zawodowe przeprowadzane są raz w ciągu roku szkolnego. Harmonogram egzaminów ustala i ogłasza dyrektor Centralnej Komisji Egzaminacyjnej nie później niż na 4 miesiące przed terminem ich przeprowadzenia.

Dla absolwentów zasadniczych szkół zawodowych i szkół policealnych egzaminy przeprowadzane są od następnego tygodnia po zakończeniu zajęć dydaktyczno-wychowawczych, a dla absolwentów technikum i technikum uzupełniającego - od następnego tygodnia po zakończeniu egzaminu maturalnego.

Do egzaminu mogą przystąpić również absolwenci szkół zawodowych kształcących młodzież o specjalnych potrzebach edukacyjnych. Dla tej młodzieży, na podstawie opinii poradni psychologiczno-pedagogicznych lub orzeczeń lekarskich, czas egzaminu pisemnego może być wydłużony o 30 minut, a warunki i przebieg egzaminu będą dostosowane do jej potrzeb.

1.1. Struktura egzaminu oraz formy sprawdzania wiadomości i umiejętności z zakresu zawodu

Struktura egzaminu obejmuje dwa etapy: etap pisemny i etap praktyczny.

Etap pisemny składa się z dwóch części. Podczas części I zdający będą rozwiązywać zadania sprawdzające wiadomości i umiejętności właściwe dla kwalifikacji w danym zawodzie, w części II – zadania sprawdzające wiadomości i umiejętności związane z zatrudnieniem i działalnością gospodarczą.

Etap pisemny przeprowadzany jest w formie testu składającego się z zadań zamkniętych zawierających cztery odpowiedzi do wyboru, z których tylko jedna odpowiedź jest prawidłowa.

W części I test zawiera 50 zadań, a w części II – 20 zadań.

Czas trwania etapu pisemnego dla wszystkich zawodów wynosi 120 minut.

Etap praktyczny sprawdza umiejętności rozwiązywania typowych problemów zawodowych o charakterze „łączenia teorii z praktyką”, właściwych dla zawodu, w zakresie wynikającym z zadania o treści ogólnej, ustalonym w standardzie wymagań egzaminacyjnych.

Czas trwania etapu praktycznego nie może być krótszy niż 180 minut i dłuższy niż 240 minut.

1.2. Wiadomości i umiejętności sprawdzane na egzaminie

Na egzaminie będą sprawdzane tylko te wiadomości i umiejętności, które zostały zapisane w standardzie wymagań egzaminacyjnych dla danego zawodu.

Standardy wymagań egzaminacyjnych dla poszczególnych zawodów ustalone zostały rozporządzeniem Ministra Edukacji Narodowej i Sportu, z dnia 29 marca 2005 r., zmieniającym rozporządzenie w sprawie standardów wymagań będących podstawą przeprowadzenia egzaminu potwierdzającego kwalifikacje zawodowe (Dz. U. Nr 66, poz. 580). Teksty standardów wymagań egzaminacyjnych dla poszczególnych zawodów zostały zamieszczone w oddzielnie opublikowanym załączniku do w/w rozporządzenia.

Struktura standardu wymagań egzaminacyjnych dla zawodu odpowiada strukturze egzaminu. Oznacza to, że zawarte w standardzie umiejętności sprawdzane na egzaminie, ustalono odrębnie dla obu etapów egzaminu.

Umiejętności zapisane w standardzie, sprawdzane w etapie pisemnym, są przyporządkowane do określonych obszarów wymagań.

Umiejętności sprawdzane w części pierwszej ujęto w trzech obszarach wymagań:

- czytanie ze zrozumieniem informacji przedstawionych w formie opisów, instrukcji, rysunków, szkiców, wykresów, dokumentacji technicznych i technologicznych,
- przetwarzanie danych liczbowych i operacyjnych,
- bezpieczne wykonywanie zadań zawodowych zgodnie z przepisami bezpieczeństwa i higieny pracy, ochrony przeciwpożarowej oraz ochrony środowiska.

Umiejętności sprawdzane w części drugiej ujęto w dwóch obszarach wymagań:

- czytanie ze zrozumieniem informacji przedstawionych w formie opisów, instrukcji, tabel, wykresów,
- przetwarzanie danych liczbowych i operacyjnych.

W etapie praktycznym egzaminu sprawdzane umiejętności są związane z zadaniem o treści ogólnej. Z zadaniem ogólnym związane są odpowiednie układy umiejętności. Zakres egzaminu w tym etapie obejmuje w zależności od zawodu i jego specyfiki

- opracowanie projektu realizacji określonych prac
lub
- opracowanie projektu realizacji i wykonanie określonych prac.

Standard wymagań egzaminacyjnych dla zawodu stanowi podstawę do przygotowania zadań egzaminacyjnych dla obu etapów egzaminu. Oznacza to, że zadania egzaminacyjne będą sprawdzały tylko te umiejętności, które zapisane są w standardzie wymagań egzaminacyjnych dla danego zawodu. Rodzaj zadań egzaminacyjnych sprawdzających umiejętności przyporządkowane do danego obszaru wymagań w etapie pisemnym będzie wiązał się ściśle z tym obszarem, a w etapie praktycznym - z zadaniem o treści ogólnej.

Umiejętności ujęte w standardzie wymagań egzaminacyjnych dla zawodu, dla obu etapów egzaminu, będą omówione wraz z przykładami zadań w rozdziałach 2. i 3. informatora.

Każdy zdający powinien zapoznać się ze standardem wymagań egzaminacyjnych dla zawodu, w którym chce potwierdzić kwalifikacje zawodowe. Standard zamieszczony jest w rozdziale 4 niniejszego informatora.

1.3. Wymagania, które trzeba spełnić, aby zdać egzamin

Przyjęto, że w etapie pisemnym zdający może otrzymać za każde prawidłowo rozwiązane zadanie 1 punkt.

Zdający zda ten etap egzaminu, jeśli uzyska:

- z części I – co najmniej 50% punktów możliwych do uzyskania,
- z części II – co najmniej 30% punktów możliwych do uzyskania.

W etapie praktycznym, w zależności od zakresu egzaminu sformułowanego w zadaniu o treści ogólnej oceniany będzie projekt realizacji określonych prac lub projekt realizacji określonych prac oraz efekt wykonanych prac zgodnie z ustalonymi kryteriami oceniania przyjętymi dla danego zadania. Spełnienie ustalonych dla zadania kryteriów wykonania, pozwoli na uzyskanie maksymalnej liczby punktów.

Zdający zda ten etap egzaminu, jeśli uzyska co najmniej 75% punktów możliwych do uzyskania.

Zdający zda egzamin zawodowy, jeśli spełni wymagania ustalone dla obu etapów egzaminu.

Zdający, który zdał egzamin, otrzymuje dyplom potwierdzający kwalifikacje zawodowe w danym zawodzie.

UWAGA!

Informacje o wynikach egzaminu zdający uzyska od dyrektora szkoły, do której uczęszczał.

1.4. Wymagania, które trzeba spełnić, aby przystąpić do egzaminu

Zdający powinien:

1. Ukończyć szkołę i otrzymać świadectwo ukończenia szkoły.
2. Złożyć pisemną deklarację przystąpienia do egzaminu zawodowego do dyrektora swojej szkoły, nie później niż do dnia 20 grudnia roku szkolnego, w którym zamierza przystąpić do egzaminu zawodowego.

3. Zgłosić się na egzamin w terminie i miejscu wyznaczonym przez okręgową komisję egzaminacyjną z dokumentem potwierdzającym tożsamość (ze zdjęciem i z numerem PESEL).

Zdający o specjalnych potrzebach edukacyjnych powinien dodatkowo przedłożyć opinię lub orzeczenie wskazujące na dostosowanie warunków i formy przeprowadzania egzaminu do jego indywidualnych potrzeb.

UWAGA!

Informacje o terminie i miejscu egzaminu może przekazać zdającym dyrektor szkoły lub dyrektor okręgowej komisji egzaminacyjnej.

W zależności od specyfiki zawodu, w którym przeprowadzony będzie egzamin zawodowy, okręgowa komisja egzaminacyjna może wezwać zdającego na szkolenie w zakresie bezpieczeństwa i higieny pracy związane z wykonywaniem zadania egzaminacyjnego na określonych stanowiskach egzaminacyjnych. Szkolenie powinno być zorganizowane nie wcześniej niż na dwa tygodnie przed terminem egzaminu.

1.5. Szczegółowe informacje o egzaminie zawodowym

Szczegółowych informacji o egzaminie zawodowym oraz wyjaśnień dotyczących, między innymi, możliwości:

- powtórnego zdawania egzaminu zawodowego przez osoby, które nie zdały egzaminu,
- przystąpienia do egzaminu w terminie innym niż bezpośrednio po ukończeniu szkoły,
- udostępniania informacji na temat wyniku egzaminu,
- otrzymania dyplomu potwierdzającego kwalifikacje zawodowe,

udziela dyrektor szkoły i okręgowa komisja egzaminacyjna.

2. ETAP PISEMNY EGZAMINU

2.1. Organizacja i przebieg

Etap pisemny egzaminu będzie zorganizowany w szkole, do której uczęszczałeś. W uzasadnionych przypadkach, w szczególności gdy liczba zdających w danej szkole jest mniejsza niż 25 osób, dyrektor komisji okręgowej może wskazać Ci inną szkołę albo placówkę kształcenia praktycznego lub ustawicznego, zwane dalej „placówkami”, w której przystąpisz do etapu pisemnego egzaminu zawodowego.

W dniu egzaminu powinieneś zgłosić się w szkole/placówce na 30 minut przed godziną jego rozpoczęcia. Powinieneś posiadać dokument potwierdzający Twoją tożsamość i numer ewidencyjny PESEL.

Przed wejściem do sali egzaminacyjnej będziesz poproszony o potwierdzenie gotowości przystąpienia do etapu pisemnego egzaminu.

Słuchaj uważnie informacji przewodniczącego zespołu nadzorującego, który będzie omawiał regulamin przebiegu egzaminu.

Po zajęciu miejsca w sali egzaminacyjnej otrzymasz arkusz egzaminacyjny i KARTĘ ODPOWIEDZI.

Arkusz egzaminacyjny zawiera:

- stronę tytułową z nazwą i symbolem cyfrowym zawodu, w którym odbywa się etap pisemny egzaminu oraz „Instrukcję dla zdającego” (w instrukcji znajdują się dane o liczbie stron arkusza egzaminacyjnego, wskazania dotyczące rozwiązywania zadań, zaznaczania odpowiedzi i sposobu poprawiania odpowiedzi w KARCIE ODPOWIEDZI),
- test 70 zadań wielokrotnego wyboru, w tym 50 zadań w części I ponumerowanych od 1 do 50 oraz 20 zadań w części II ponumerowanych od 51 do 70.

KARTA ODPOWIEDZI stanowi jedną stronę. Znajdują się na niej:

- symbol cyfrowy zawodu i oznaczenie wersji arkusza egzaminacyjnego,
- miejsce na wpisanie Twojego numeru ewidencyjnego PESEL i zakodowanie go,
- miejsce na wpisanie Twojej daty urodzenia,
- tabele z numerami zadań odpowiadających części I oraz części II arkusza egzaminacyjnego z układem kratek A, B, C, D do zaznaczania odpowiedzi,
- miejsce na naklejkę z kodem ośrodka egzaminacyjnego.

Przeczytaj uważnie „Instrukcję dla zdającego” w arkuszu egzaminacyjnym i sprawdź, czy Twój arkusz jest kompletny i nie ma w nim braków. Wykonaj polecenia zgodnie z „Instrukcją dla zdającego”.

Czas trwania etapu pisemnego egzaminu wynosi 120 minut (2 godziny zegarowe).

UWAGA: Jeśli jesteś egzaminowanym o potwierdzonych specjalnych potrzebach edukacyjnych, to masz prawo do wydłużonego o 30 minut czasu trwania etapu pisemnego egzaminu zawodowego. Przewodniczący szkolnego zespołu egzaminacyjnego wskaże Ci miejsce na sali egzaminacyjnej i dopilnuje, abyś mógł zdawać egzamin w ustalonym dla Ciebie czasie.

Kolejność rozwiązywania zadań jest dowolna. Dobrze jednak będzie, jeśli rozplanujesz sobie czas egzaminu. Na rozwiązanie zadań z części I arkusza powinieneś przeznaczyć około 80 minut, na rozwiązanie zadań z części II - około 30 minut. Pozostałe 10 minut powinieneś wykorzystać na sprawdzenie, czy prawidłowo zaznaczyłeś odpowiedzi do poszczególnych zadań w KARCIE ODPOWIEDZI.

Pamiętaj! Pracuj samodzielnie!

Przystępując do rozwiązywania każdego zadania powinieneś:

- uważnie przeczytać całe zadanie,
- przeanalizować rysunki, tabele, itp. oraz treść poleceń,
- dobrze zastanowić się nad wyborem prawidłowej odpowiedzi,
- starannie zaznaczyć wybraną odpowiedź w KARCIE ODPOWIEDZI zgodnie z instrukcją w arkuszu egzaminacyjnym.

Po zakończeniu rozwiązywania zadań, sprawdź w KARCIE ODPOWIEDZI, czy dla wszystkich zadań zaznaczyłeś odpowiedzi.

Przewodniczący ogłosi koniec egzaminu i poinformuje, w jaki sposób będziesz mógł oddać swoją KARTĘ ODPOWIEDZI. Arkusz egzaminacyjny możesz zatrzymać dla siebie.

Jeśli wcześniej zakończysz rozwiązywanie zadań, zgłoś przez podniesienie ręki gotowość do oddania KARTY ODPOWIEDZI.

2.2. Wymagania egzaminacyjne z przykładami zadań do części I

Część I. Zakres wiadomości i umiejętności właściwych dla kwalifikacji w zawodzie

Absolwent powinien umieć:

1. Czytać ze zrozumieniem informacje przedstawione w formie opisów, instrukcji, rysunków, szkiców, wykresów, dokumentacji technicznych i technologicznych, a w szczególności:

1.1. Stosować w praktyce wiedzę z zakresu funkcjonowania ochrony przeciwpożarowej, Państwowej Straży Pożarnej, Krajowego Systemu Ratowniczo-Gaśniczego oraz systemu ochrony ludności,

czyli:

- stosować w praktyce wiedzę z zakresu funkcjonowania ochrony przeciwpożarowej np.: wskazywać kto i w jakim zakresie odpowiada za ochronę przeciwpożarową na poziomie kraju, województwa, powiatu i gminy, określać teren własny działania ochotniczej straży pożarnej, wymieniać uprawnienia kierującego działaniem ratowniczym, określać kto kieruje działaniem ratowniczym,
- stosować w praktyce wiedzę z zakresu funkcjonowania Państwowej Straży Pożarnej, np.: wymieniać zadania komendanta powiatowego Państwowej Straży Pożarnej, wskazywać kto może tworzyć jednostki ratowniczo-gaśnicze oraz od czego zależy ich rozmieszczenie i wyposażenie, określać zadania poszczególnych funkcyjnych podczas alarmu, jazdy do pożaru, akcji ratowniczej oraz po powrocie do jednostki,
- stosować w praktyce wiedzę z zakresu funkcjonowania Krajowego Systemu Ratowniczo-Gaśniczego, np.: określać organizację systemu na obszarze powiatu, województwa i kraju, wskazywać zasady tworzenia i uruchamiania odwodów operacyjnych, zasady dysponowania siłami i środkami podmiotów systemu do działań ratowniczych na obszarze powiatu, województwa i kraju, zasady włączania jednostek Ochotniczych Straży Pożarnych i innych podmiotów ratowniczych do systemu, określać możliwości taktyczne zastępu, sekcji i plutonu,
- stosować w praktyce wiedzę z zakresu funkcjonowania systemu ochrony ludności np.: określać kompetencje wójta (burmistrza) i starosty w przypadku wystąpienia stanu klęski żywiołowej, charakteryzować system powszechnego ostrzegania o pojawiających się zagrożeniach.

Przykładowe zadanie 1.

Kto odpowiada za ochronę przeciwpożarową na terenie powiatu?

- A. Przewodniczący rady bezpieczeństwa powiatu.
- B. Starosta.
- C. Burmistrz.
- D. Wójt.

1.2. Analizować rysunek techniczny budowlany oraz dokumentację techniczną i technologiczną, w zakresie niezbędnym do prowadzenia działań ratowniczych, czyli:

- analizować rysunek techniczny budowlany w zakresie niezbędnym do prowadzenia działań ratowniczych, np.: rozróżniać oznaczenia graficzne i symbole stosowane w dokumentacji budowlanej, wskazywać na podstawie rysunków rodzaje zastosowanych materiałów oraz położenie i wymiary elementów konstrukcji budowlanych,
- analizować dokumentację techniczną i technologiczną w zakresie niezbędnym do prowadzenia działań ratowniczych np. wskazywać rodzaj i przebieg instalacji sanitarnych budynku oraz technologicznych instalacji przemysłowych, analizować parametry techniczne instalacji.

Przykładowe zadanie 2.

Na poniższym rysunku przedstawiono instalację

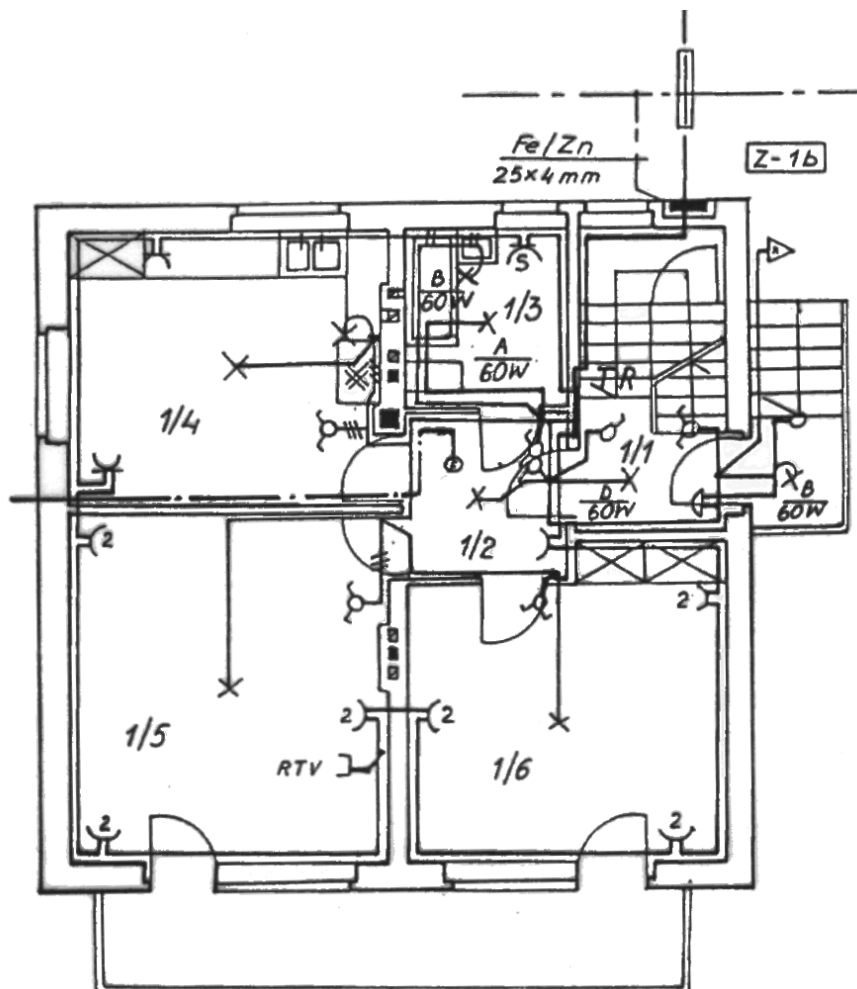

- A. centralnego ogrzewania.
- B. wodnokanalizacyjną.
- C. elektryczną.
- D. gazową.

1.3. Rozróżniać poziomy dowodzenia i określać system powiązań funkcjonalnych i zakres kompetencji w podejmowaniu decyzji,

czyli:

- rozróżniać poziomy dowodzenia (kierowania), np.: w zależności od miejsca dowodzenia, od rodzaju realizowanych zadań,
- określać system powiązań funkcjonalnych, np.: określać jaką rolę w stosunku do jednego poziomu dowodzenia pełni inny poziom, kto jest obowiązany do przejęcia dowodzenia na poziomie taktycznym i w jakiej kolejności,
- określać zakres kompetencji w podejmowaniu decyzji dotyczących, np.: sposobów i metod ewakuacji poszkodowanych lub zagrożonych, wezwania odwołów operacyjnych, rozmieszczenia sprzętu ratowniczego na terenie działań ratowniczych.

Przykładowe zadanie 3.

Analizowanie czasu pracy ratowników pracujących w sprzęcie ochrony dróg oddechowych realizowane jest na poziomie

- A. taktycznym.
- B. interwencyjnym.
- C. taktycznym i strategicznym.
- D. interwencyjnym i strategicznym.

1.4. Dobierać metody walki z pożarami, innymi klęskami żywiołowymi, w trakcie działań ratownictwa technicznego, chemicznego, ekologicznego i medycznego, na podstawie otrzymywanych informacji,

czyli:

- dobierać metody walki z pożarami wewnętrznymi i zewnętrznymi, np.: wybierać najefektywniejsze sposoby dostarczania wody, metody walki z pożarami budynków mieszkalnych, lasów, linii technologicznych, instalacji, zbiorników z cieczami palnymi,
- dobierać metody walki z klęskami żywiołowymi, np.: podczas powodzi w przypadku niebezpieczeństwa przerwania wału przeciwpowodziowego, podczas niebezpieczeństwa zawalenia obiektu wskutek naruszonej statyki konstrukcji,
- dobierać metody działań w trakcie ratownictwa technicznego, np.: podczas wypadku w transporcie drogowym, szynowym, lotniczym,
- dobierać metody działań w trakcie ratownictwa chemicznego np. podczas rozprzestrzeniania się zagrożenia chemicznego, spowodowanego uwolnieniem do atmosfery chloru, amoniaku, siarkowodoru,
- dobierać metody działań w trakcie ratownictwa ekologicznego, np.: po emisji do gleb i wód pestycydów, kwasu solnego,
- dobierać metody działań w trakcie ratownictwa medycznego, np.: dobierać metody działań podczas zdarzenia indywidualnego, wskazywać zasady segregacji rannych podczas zdarzenia masowego, wskazywać zasady udzielania pomocy przedlekarskiej poszkodowanemu w przypadku krwotoku, urazu kręgosłupa, zatrzymania akcji serca.

Przykładowe zadanie 4.

Dostarczania wody na duże odległości **nie prowadzi** się systemem

- A. dowożenia.
- B. przetłaczania.
- C. przepompowywania.
- D. przechwytywania.

1.5. Posługiwać się dokumentacją techniczną oraz instrukcjami eksploatacyjnymi urządzeń i sprzętu w celu ich optymalnego wykorzystania w trakcie działań ratowniczych,

czyli:

- posługiwać się dokumentacją techniczną w celu jej optymalnego wykorzystania w trakcie działań ratowniczych, np. dokumentacją techniczno-ruchową samochodów pożarniczych, zespołu spalinowo-prądowórczego, kontenera do dekontaminacji masowej,
- posługiwać się instrukcjami eksploatacyjnymi urządzeń i sprzętu w celu ich optymalnego wykorzystania w trakcie działań ratowniczych, np. instrukcjami pomp pożarniczych, ratowniczego sprzętu mechanicznego, ratowniczych zestawów hydraulicznych i pneumatycznych, przyrządów pomiarowych.

Przykładowe zadanie 5.

Określ, korzystając z poniższej instrukcji eksploatacyjnej żurawia ratowniczego, jakiego wysięgu **nie można** przekroczyć, aby udźwig żurawia wynosił 50 t?

Maksymalny wysięg i zasięg pracy żurawia w zależności od obciążenia

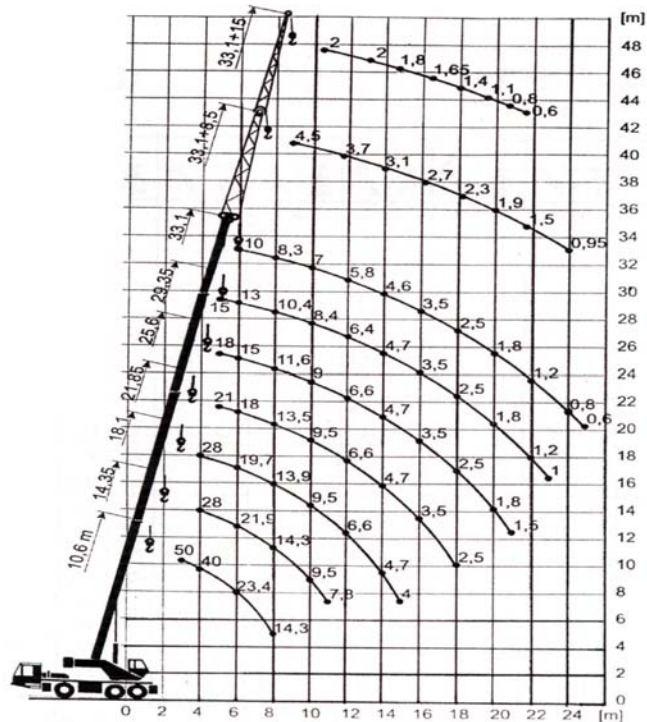

- A. 3 m
- B. 6 m
- C. 9 m
- D. 12 m

1.6. Stosować w praktyce zasady komunikowania się z wykorzystaniem środków technicznych oraz zasady komunikacji werbalnej i niewerbalnej,

czyli:

- stosować w praktyce zasady komunikowania się z wykorzystaniem środków technicznych, np.: radiotelefonu, telefonu GSM, syreny akustycznej,
- stosować w praktyce zasady komunikacji werbalnej, np.: wydawać polecenia i rozkazy podczas działań ratowniczych, ewakuacji, alarmowania o skażeniach,
- stosować w praktyce zasady komunikacji niewerbalnej, np.: przekazywać polecenia za pomocą gestów w czasie działań ratowniczych z użyciem urządzeń dźwigowych, współdziałania ze specjalistycznymi grupami ratowniczymi.

Przykładowe zadanie 6

Co oznacza pokazany na rysunku znak (kilkakrotne ruchy poprzeczne podniesioną w górę prawą ręką) przekazywany przez strażaka?

- A. Zmniejsz ciśnienie.
- B. Wycofać się.
- C. Woda stój.
- D. Na pomoc.



1.7. Określać rodzaj i typ sprzętu stosowanego w działaniach ratowniczych, w zależności od charakteru zagrożenia i możliwości technicznych sprzętu,

czyli:

- określać rodzaj i typ sprzętu stosowanego w działaniach ratowniczych w zależności od charakteru zagrożenia, np.: sprzętu stosowanego podczas zdarzeń w transporcie drogowym, szynowym, lotniczym, podczas zdarzeń o charakterze chemicznym i ekologicznym,
- określać rodzaj i typ sprzętu stosowanego w działaniach ratowniczych w zależności od jego możliwości technicznych, np.: określać rodzaj i typ samochodu w specjalnego w zależności od jego udźwigu i zasięgu, rodzaj i typ pomp pożarniczych w zależności od wielkości zdarzenia i topografii terenu.

Przykładowe zadanie 7.

Jaki sprzęt ratowniczy, stosowany do uwalniania osób uwięzionych, przedstawia poniższy rysunek?

- A. Rozpieracz szczękowy hydrauliczny.
- B. Nożyco-rozpieracz pneumatyczny.
- C. Nożyco-rozpieracz hydrauliczny.
- D. Nożyce pneumatyczne.

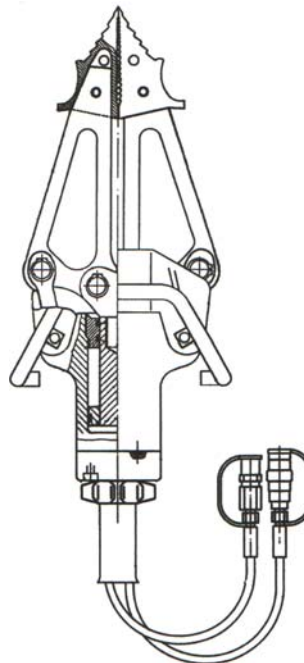

1.8. Planować i realizować różne formy szkolenia i doskonalenia zawodowego, dobierając właściwe metody nauczania i formy realizacji zajęć,

czyli:

- planować różne formy szkolenia i doskonalenia zawodowego, dobierając właściwe metody nauczania i formy realizacji zajęć, np.: prezentacje komputerowe, filmy, ćwiczenia ze sprzętem, opracowywać konspekty zajęć, przygotowywać dokumentację ćwiczeń, dobierać i opracowywać narzędzia pomiaru dydaktycznego,
- realizować różne formy szkolenia i doskonalenia zawodowego, np.: przeprowadzać podczas ćwiczeń instruktaż stanowiskowy, przeprowadzać ćwiczenia doskonalące w jednostce, ćwiczenia na obiektach.

Przykładowe zadanie 8.

Opis zmieniającej się w czasie ćwiczeń sytuacji pożarowej zamieszcza się w

- A. rozkazie komendanta jednostki organizującej ćwiczenia.
- B. rozkazie kierownika ćwiczeń.
- C. planie pozoracji.
- D. planie ćwiczeń.

1.9. Prezentować sposób prowadzonych działań w formie szkiców i schematów, analiz, raportów i sprawozdań,

czyli:

- prezentować sposób prowadzonych działań w formie szkiców i schematów, np.: działań gaśniczych w formie szkicu sytuacyjnego z naniesieniem sytuacji pożarowej oraz rozmieszczeniem sił i środków, prezentować sposób organizacji łączności w formie schematów,
- prezentować sposób prowadzonych działań w formie analiz np. działań gaśniczych ze szczególnym uwzględnieniem składników czasu operacyjnego i walorów taktycznych oraz technicznych sprzętu ratowniczego,
- prezentować sposób prowadzonych działań w formie raportów i sprawozdań, np.: kierowania działaniem ratowniczym w formie raportu, zbiorczego zestawienia ilości działań ratowniczo-gaśniczych i miejscowych zagrożeń w formie sprawozdania (kwartalnego, rocznego).

Przykładowe zadanie 9.

Na którym rysunku przedstawiono prawidłowy schemat rozwinięcia bojowego?

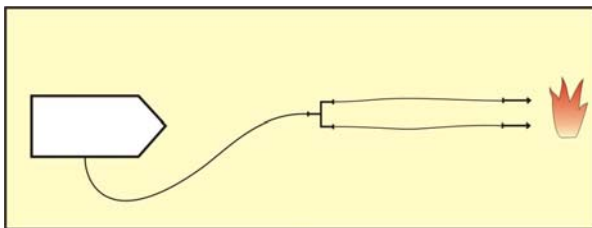

A.

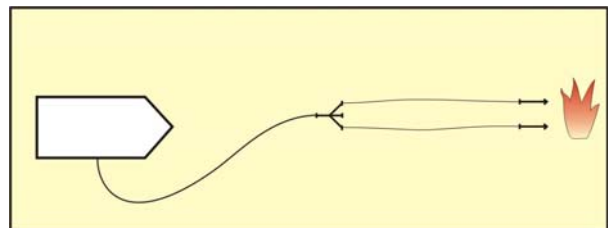

B.

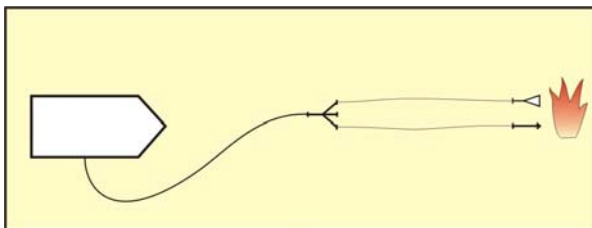

C.

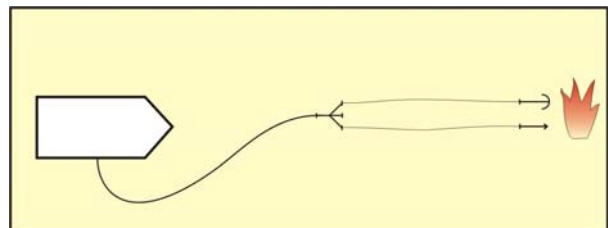

D.

2. Przetwarzać dane liczbowe i operacyjne, a w szczególności:

2.1. Prowadzić dokumentację związaną z przebiegiem służby oraz sporządzać analizy, raporty i sprawozdania z przeprowadzonych zadań,

czyli:

- prowadzić dokumentację związaną z przebiegiem służby, np.: książkę podziału bojowego, książkę korespondencji radiowej,
- sporządzać analizy z przeprowadzonych zadań, np.: analizę dokumentacji ćwiczeń na obiektach, analizę realizacji planowanych przeglądów sprzętu technicznego, analizę zużycia materiałów pędnych i innych materiałów eksploatacyjnych,
- sporządzać raporty i sprawozdania z przeprowadzonych zadań, np.: raport dzienny dyspozytora, ewidencję zdarzeń, ewidencję zdarzeń pomocy sąsiedzkiej.

Przykładowe zadanie 10.

Dyżurny punktu alarmowego prowadzący korespondencję radiową zobowiązany jest do jej dokumentowania w książce korespondencji radiowej

- A. w trakcie prowadzonych działań.
- B. bezpośrednio po zakończeniu działań.
- C. przed zdaniem służby.
- D. przy składaniu raportu dziennego.

2.2. Oceniać i weryfikować dane dotyczące rozwoju i rozprzestrzeniania się pożaru w obiektach i terenie oraz określonych sytuacji na miejscu działań ratowniczych,

czyli:

- oceniać i weryfikować dane dotyczące rozwoju i rozprzestrzeniania się pożaru w obiektach i terenie, np.: dane z obserwacji dymu i płomieni podczas pożaru, prędkość liniową rozprzestrzeniania się pożaru, parametry geometryczne pożaru rozprzestrzeniającego się jako kątowny,
- oceniać i weryfikować dane dotyczące określonych sytuacji na miejscu działań ratowniczych, np.: wielkość strefy zadymienia, możliwość stabilizacji pojazdu po wypadku, oceniać zasoby wodne różnych źródeł.

Przykładowe zadanie 11.

Przekrój strugi wody w korycie ma kształt prostokąta o wymiarach 100×150 cm. Prędkość przepływu wody wynosi 0,1 m/s. Ile wynosi wydajność tego źródła?

- A. $0,15 \text{ m}^3/\text{min}$.
- B. $0,9 \text{ m}^3/\text{min}$.
- C. $9 \text{ m}^3/\text{min}$.
- D. $15 \text{ m}^3/\text{min}$.

2.3. Wyjaśniać przyczyny powstawania pożarów i innych zdarzeń na podstawie dokumentacji z prowadzonych działań operacyjnych,

czyli:

- określać przyczyny powstawania pożarów na podstawie dokumentacji z prowadzonych działań ratowniczych np. przyczyny związane z nieostrożnością osób dorosłych i nieletnich, przyczyny związane z awarią urządzeń i instalacji elektrycznych,
- określać przyczyny zaistnienia innych zdarzeń (miejscowych zagrożeń) na podstawie dokumentacji z prowadzonych działań ratowniczych, np.: związane z wypadkami drogowymi, z opadami, silnymi wiatrami, wyładowaniami atmosferycznymi, związanych z niewłaściwą eksploatacją maszyn, urządzeń i obiektów.

Przykładowe zadanie 12.

Które z poniższych zdarzeń mogło być przyczyną zniekształcenia przodu nadwozia i zablokowania układu kierowniczego oraz wciśnięcia do tyłu przedniego koła i deformacji zawieszenia?

- A. Zderzenie czołowe pojazdu.
- B. Uderzenie w pas tylny pojazdu.
- C. Boczne uderzenie w połowie długości nadwozia pojazdu.
- D. Boczne uderzenie w tylną część nadwozia pojazdu.

2.4. Kalkulować dobór sił i środków niezbędnych na miejscu zdarzeń oraz wskazywać kolejność działań ratowniczych,

czyli:

- kalkulować dobór sił i środków niezbędnych na miejscu zdarzeń, np.: określać rodzaj sił i środków w zależności od charakteru i wielkości zdarzenia,
- wskazywać kolejność działań ratowniczych, np.: dotyczących współpracy zastępów gaśniczych i specjalnych na miejscu zdarzenia, dotyczących lokalizacji i likwidacji istniejącego zagrożenia.

Przykładowe zadanie 13.

Powierzchnię o wielkości 1200 m^2 , na której pali się ciecz, należy pokryć 10 cm warstwą piany ciężkiej o liczbie spienienia $L_s = 12$. Jaka jest niezbędna ilość środka pianotwórczego, jeżeli stężenie wodne jego roztworu c_r wynosi 3 %?

- A. 12 dcm^3
- B. 30 dcm^3
- C. 120 dcm^3
- D. 300 dcm^3

2.5. Stosować w ramach działań ratowniczych zasady taktyki i algorytmy postępowania,

czyli:

- stosować w ramach działań ratowniczych zasady taktyki, np.: zasady dotyczące zabezpieczania ciągłości działań ratowniczych, zapewniania warunków bezpiecznej pracy ratownikom w strefach zagrożenia, przeprowadzania bezpiecznej ewakuacji ludzi, zwierząt i mienia,
- stosować w ramach działań ratowniczych algorytmy postępowania, np.: podczas działań przy wypadku drogowym, identyfikacji substancji niebezpiecznych, podziału terenu akcji chemicznej na strefy.

Przykładowe zadanie 14.

Skuteczny prąd gaśniczy, z działka DWP – 16 zainstalowanego na samochodzie GBA 2, 5/16, którego zbiornik zasilany jest dodatkowo z hydrantu o wydajności 10 l/s można podawać przez około

- A. 4 min.
- B. 3 min.
- C. 2,5 min.
- D. 1,5 min.

2.6. Dobierać sprzęt i technikę prac do wykonywanych działań ratowniczych,

czyli:

- dobierać sprzęt do wykonywanych działań ratowniczych, np.: sprzęt stosowany do ewakuowania ludzi przez okno balkonowe, sprzęt stosowany do wydobywania osoby poszkodowanej ze studni,
- dobierać technikę prac do wykonanych działań ratowniczych, np.: technikę stosowaną do ewakuacji osób przygniecionych wiatą przystanku zniszczonego przez pień przewróconego drzewa, technikę uwalniania poszkodowanego w wypadku drogowym, po uderzeniu samochodu w budynek.

Przykładowe zadanie 15.

Podczas uwalniania poszkodowanego, kierującego pojazdem osobowym, przez odciążenie kolumny kierowniczej rozpieraczem szczękowym i łańcuchami, końcówki łańcuchów należy zamocować do końcówek szczęk rozpieracza oraz do

- A. koła kierownicy i przedniego zderzaka.
- B. kolumny kierowniczej i przedniego zderzaka.
- C. koła kierownicy i stabilnego elementu podwozia.
- D. kolumny kierowniczej i stabilnego elementu podwozia.

2.7. Określać przyczyny powstawania i rozprzestrzeniania się pożarów, rodzaje i źródła innych miejscowych zagrożeń oraz analizować i rozpoznawać zjawiska występujące podczas pożarów i wybuchów,

czyli:

- określać przyczyny powstawania i rozprzestrzeniania się pożarów, np.: określać charakterystyczne ślady wskazujące na przypuszczalną przyczynę powstania pożaru, wskazywać możliwe drogi rozprzestrzeniania się pożarów,
- określać rodzaje innych miejscowych zagrożeń np. ze względu na ich wielkość i rodzaj,
- określać źródła innych miejscowych zagrożeń, np.: źródła naturalne, techniczne, cywilizacyjne,
- analizować i rozpoznawać zjawiska występujące podczas pożarów i wybuchów, np.: rozgorzenie, wybuch, powstawanie strefy zadymienia i oddziaływania cieplnego.

Przykładowe zadanie 16.

Miejscowe zagrożenie, powstałe na skutek działalności człowieka lub sił natury, powodujące skażenie środowiska naturalnego, które zagraża życiu lub środowisku, to zagrożenie

- A. chemiczne.
- B. ekologiczne.
- C. chemiczno-ekologiczne.
- D. ekologiczno-radiologiczne.

2.8. Oceniać gotowość sprzętu i wyposażenia do pracy, poprzez porównanie stanu faktycznego ze stanem zawartym w dokumentacji jednostki,

czyli:

- oceniać np. stopień sprawności sprzętu podczas zmiany służbowej, stopień zużycia sprzętu po powrocie ze zdarzenia, działanie sygnalizacji uprzywilejowania w ruchu pojazdów służbowych, zużycie elementów układów tnących ratowniczego sprzętu mechanicznego.

Przykładowe zadanie 17.

Kontrola poziomu cieczy hydraulicznej w zbiorniku ratowniczego zestawu hydraulicznego powinna być realizowana

- A. raz w tygodniu przez uprawnionego strażaka.
- B. podczas zmiany służby przez uprawnionego strażaka.
- C. okresowo, wyłącznie przez uprawnionego pracownika serwisu.
- D. podczas zmiany służby oraz przed każdym uruchomieniem zestawu.

2.9. Wskazywać wymagania taktyczne stawiane poszczególnym formacjom i jednostkom straży pożarnej w oparciu o scenariusze ćwiczeń i analizy działań ratowniczych,

czyli:

- wskazywać wymagania taktyczne stawiane poszczególnym formacjom w oparciu o scenariusze ćwiczeń i analizy działań ratowniczych, np. wymagania taktyczne stawiane zastępom, sekcjom, plutonom, kompaniom oraz specjalistycznym grupom ratowniczym,
- wskazywać wymagania stawiane jednostkom straży pożarnej w oparciu o scenariusze ćwiczeń i analizy działań ratowniczych, np.: wymagania dotyczące zapewnienia możliwości współpracy z innymi podmiotami, zapewnienia stałej gotowości operacyjnej, zabezpieczenia kwatermistrzowsko-logistycznego akcji ratowniczych i ćwiczeń.

Przykładowe zadanie 18.

Jaką maksymalną ilością prądów wody mogą prowadzić obronę obiektów zagrożonych dwa 6-cio osobowe zastępy gaśnicze?

- A. 2
- B. 4
- C. 6
- D. 8

3. Bezpiecznie wykonywać zadania zawodowe zgodnie z przepisami bezpieczeństwa i higieny pracy, ochrony przeciwpożarowej oraz ochrony środowiska, a w szczególności:

3.1. Stosować szczegółowe warunki bezpieczeństwa i higieny służby w strażnicach, podczas działań ratowniczych, szkolenia i ćwiczeń,

czyli:

- stosować szczegółowe warunki bezpieczeństwa i higieny służby w strażnicach, np.: podczas korzystania ze ześlizgu, wykonywania czynności konserwacyjno-porządkowych,
- stosować szczegółowe warunki bezpieczeństwa i higieny służby podczas działań ratowniczych, np.: podczas pracy na wysokości, w strefie zagrożenia, przy silnych mrozach,
- stosować szczegółowe warunki bezpieczeństwa i higieny służby podczas szkolenia i ćwiczeń, np.: przy wykorzystywaniu środków pozoracji, wspinalni, komory dymowej.

Przykładowe zadanie 19.

Strażak może korzystać z ześlizgu w przypadku, gdy

- A. udaje się na zmianę służby wartowniczej.
- B. ma potrzebę dostania się do garażu.
- C. dowódca ogłosił zbiórkę zmiany.
- D. ogłoszono w strażnicy alarm.

3.2. Określać, identyfikować, oceniać i minimalizować możliwe zagrożenia występujące zarówno w strażnicach jak i w miejscu prowadzenia działań ratowniczych,

czyli:

- określać, identyfikować, oceniać i minimalizować możliwe zagrożenia występujące w strażnicach, np. podczas codziennej obsługi pojazdów i sprzętu oraz wszelkich czynności eksploatacyjnych,
- określać, identyfikować, oceniać i minimalizować możliwe zagrożenia występujące w miejscu prowadzenia działań ratowniczych, np.: w trakcie likwidacji skutków wypadku komunikacyjnego, podczas ewakuacji, w czasie likwidacji skutków wycieku substancji ropopochodnych do rzeki.

Przykładowe zadanie 20.

Wskaż bezpieczny sposób podawania prądu gaśniczego z drabiny wolnostojącej.

- A. Strażak jest zabezpieczony zatrzaśnikiem wpiętym w szczebel drabiny, a linia gaśnicza jest podwiązana podpinką.
- B. Strażak jest zabezpieczony zatrzaśnikiem wpiętym w bocznice drabiny, a linia gaśnicza jest podwiązana podpinką.
- C. Strażak jest zabezpieczony zatrzaśnikiem i podpinką, a linia gaśnicza linką strażacką.
- D. Strażak jest zabezpieczony zatrzaśnikiem i linką strażacką, a linia gaśnicza podpinką.

3.3. Stosować odpowiednie środki gaśnicze, neutralizatory i sorbenty do likwidacji zagrożeń i właściwie postępować w razie wystąpienia zagrożenia toksycznymi środkami przemysłowymi,

czyli:

- stosować odpowiednie środki gaśnicze do likwidacji zagrożeń np. do gaszenia pożarów różnych grup cieczy, olejów, tłuszczów, ciał stałych, gazów i metali,
- stosować odpowiednie neutralizatory i sorbenty do likwidacji zagrożeń, np.: neutralizatory do likwidacji wycieków kwasów lub zasad, sorbenty do likwidacji wycieków substancji ropopochodnych,
- właściwie postępować w razie wystąpienia zagrożenia toksycznymi środkami przemysłowymi, np. w razie zagrożenia spowodowanego wyciekiem toksycznych środków przemysłowych, w przestrzeniach zamkniętych oraz w terenie otwartym.

Przykładowe zadanie 21.

Jednym z działań standardowych, podczas likwidacji skutków wypadku drogowego samochodu wyposażonego w silnik benzynowy, jest zabezpieczenie miejsca zdarzenia

- A. nawodnioną linią gaśniczą zakończoną prądownicą pianową.
- B. dwiema liniami gaśniczymi zakończonymi prądownicą wodną i pianową.
- C. nawodnioną linią gaśniczą zakończoną prądownicą wodną z głowicą mgłową.
- D. dwiema liniami gaśniczymi zakończonymi prądownicą wodną i prądownicą wodną z głowicą mgłową.

3.4. Dobierać i stosować środki ochrony indywidualnej,

czyli:

- dobierać i stosować środki ochrony indywidualnej, np. sprzęt ochrony dróg oddechowych, chemiczne ubrania gazoszczelne, w zależności od zagrożeń występujących w miejscu zdarzenia.

Przykładowe zadanie 22.

Strażak wykonujący działania ratownicze, przy likwidacji skutków uwolnienia amoniaku, powinien być zabezpieczony ubraniem

- A. kwaso-lugoodpornym.
- B. chemicznym gazoszczelnym.
- C. specjalnym do działań gaśniczych.
- D. do specjalnej akcji przeciwpożarowej.

3.5. Zapewniać i utrzymywać zgodne z przepisami warunki bezpieczeństwa i higieny pracy na terenie jednostki, współpracować z komisjami i służbami bezpieczeństwa i higieny pracy oraz prowadzić kontrolę i ocenę warunków pracy,

czyli:

- zapewniać i utrzymywać zgodne z przepisami warunki bezpieczeństwa i higieny pracy na terenie jednostki, np.: w garażach, warsztatach, dla ześlizgów, dróg komunikacyjnych, wentylacji,
- współpracować z komisjami i służbami bezpieczeństwa i higieny pracy, np.: przy przygotowywaniu i organizacji specjalistycznych stanowisk pracy, przy opracowywaniu instrukcji stanowiskowych,
- prowadzić kontrolę i ocenę warunków pracy, np.: kontrolę stanowiska pracy, ocenę czynników szkodliwych (stopień ciężkości pracy, obciążenie fizyczne i psychoneurwowe) oraz kontrolę i ocenę czynników uciążliwych i niebezpiecznych dla zdrowia (poziom hałasu, natężenie oświetlenia).

Przykładowe zadanie 23.

Ile wynosi minimalna powierzchnia, w sypialni strażnicy, przeznaczona do odpoczynku strażaka?

- A. $3,5 \text{ m}^2$ przy wysokości 3 m
- B. $3,5 \text{ m}^2$ przy wysokości 2,5 m
- C. $5,5 \text{ m}^2$ przy wysokości 3 m
- D. $5,5 \text{ m}^2$ przy wysokości 2,5 m

3.6. Obsługiwać, konserwować i utrzymywać w gotowości do użycia pojazdy, sprzęt i wyposażenie ratownicze,

czyli:

- obsługiwać, konserwować i utrzymywać w gotowości do użycia, np.: samochody ratowniczo-gaśnicze i specjalne, ratowniczy sprzęt mechaniczny, drabiny pożarnicze, armaturę wodno-pianową, prowadzić obsługę codzienną pojazdów, sprzętu i wyposażenia ratowniczego, zapewniać właściwe przechowywanie sprzętu ochrony dróg oddechowych, ubrań specjalnych, sprzętu łączności, przyrządów pomiarowych.

Przykładowe zadanie 24.

Wymiana oleju silnikowego w samochodzie straży pożarnej wchodzi w skład czynności obsługi

- A. codziennej.
- B. okresowej.
- C. kwartalnej.
- D. rocznej.

3.7. Określać zasady współdziałania różnych podmiotów ratowniczych w trakcie prowadzonych działań ratowniczych,

czyli:

- określać zasady współdziałania, np.: z policją, pogotowiem ratunkowym, komunalnymi pogotowiami technicznymi w trakcie prowadzonych działań ratowniczych, w zależności od rodzaju zdarzenia.

Przykładowe zadanie 25.

Karetka pogotowia ratunkowego na miejscu zdarzenia powinna być ustawiona

- A. w miejscu bezpiecznym nie narażonym na działanie dymu i spalin.
- B. jak najbliżej zdarzenia po uzgodnieniu z policją.
- C. w dowolnym miejscu określonym przez lekarza.
- D. jako ostatni z samochodów ratowniczych.

2.3. Wymagania egzaminacyjne z przykładami zadań do części II

Absolwent powinien umieć:

1. Czytać ze zrozumieniem informacje przedstawione w formie opisów, instrukcji, tabel, wykresów, a w szczególności:

1.1 Rozróżniać podstawowe pojęcia i terminy z obszaru funkcjonowania gospodarki oraz prawa pracy, prawa podatkowego i przepisów regulujących podejmowanie i wykonywanie działalności gospodarczej,

czyli:

- rozróżniać pojęcia z obszaru funkcjonowania gospodarki, np.: rynek, popyt, podaż, bezrobocie, inflacja,
- rozróżniać pojęcia z zakresu prawa pracy, np.: umowa o pracę, urlop, wynagrodzenie za pracę,
- rozróżniać pojęcia z zakresu prawa podatkowego, np.: podatek dochodowy, podatek VAT, akcyza, PIT,
- rozróżniać pojęcia z obszaru podejmowania i prowadzenia działalności gospodarczej, np.: REGON, numer identyfikacji podatkowej-NIP, rachunek bankowy.

Przykładowe zadanie 1.

Poprzez określenie płacy brutto należy rozumieć kwotę wynagrodzenia pracownika

- A. bez podatku dochodowego.
- B. określoną w umowie o pracę.
- C. obliczoną do wypłaty.
- D. pomniejszoną o składki ZUS.

1.2 Rozróżniać dokumenty związane z zatrudnieniem oraz podejmowaniem i wykonywaniem działalności gospodarczej,

czyli:

- rozróżniać dokumenty związane z zatrudnieniem, np.: umowa o pracę, Kodeks pracy, deklaracja ZUS,
- rozróżniać dokumenty związane z działalnością gospodarczą, np.: polecenie przelewu, faktura, deklaracja podatkowa.

Przykładowe zadanie 2.

Jak nazywa się przedstawiony na rysunku dokument regulujący rozliczenie bezgotówkowe?

- A. Czek potwierdzony.
- B. Polecenie przelewu.
- C. Faktura VAT.
- D. Weksel prosty.

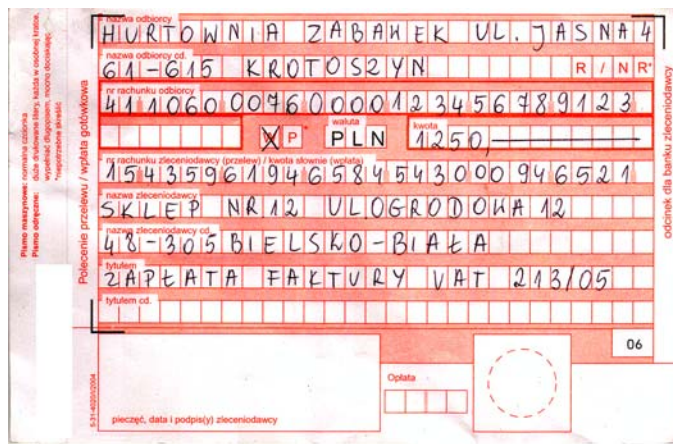

1.3 Identyfikować i analizować informacje dotyczące wymagań i uprawnień pracownika, pracodawcy, bezrobotnego i klienta,

czyli:

- identyfikować i analizować obowiązki i uprawnienia pracownika określone w Kodeksie pracy, umowie o pracę, np.: prawo do urlopu, czas pracy, wynagrodzenie za pracę,
- identyfikować i analizować obowiązki i uprawnienia pracodawcy określone w Kodeksie pracy, umowie o pracę, względem ZUS, urzędu skarbowego, np.: terminowe wypłacanie wynagrodzeń, odprowadzanie składek ubezpieczenia zdrowotnego i emerytalnego, zapewnienie bezpiecznych warunków pracy,
- identyfikować i analizować obowiązki i uprawnienia bezrobotnego na podstawie Ustawy o zatrudnieniu i przeciwdziałaniu bezrobociu, np.: rejestracja w biurze pracy, zasady pobierania zasiłku, oferty pracy dla bezrobotnych, w tym bezrobotnych absolwentów,
- identyfikować i analizować obowiązki i uprawnienia klienta podane w umowach kupna-sprzedaży, z tytułu gwarancji, reklamacji przy zakupach towarów i usług.

Przykładowe zadanie 3.

Na podstawie której z wymienionych poniżej umów, przysługuje pracownikowi prawo do urlopu wypoczynkowego?

- A. Umowy – zlecenia.
- B. Umowy o dzieło.
- C. Umowy o pracę.
- D. Umowy agencyjnej.

2. Przetwarzać dane liczbowe i operacyjne, a w szczególności:

2.1. Analizować informacje związane z podnoszeniem kwalifikacji, poszukiwaniem pracy i zatrudnieniem oraz podejmowaniem i wykonywaniem działalności gospodarczej,

czyli:

- analizować oferty urzędów pracy, placówek doskonalących w zawodzie oraz oferty kursów zawodowych, dla podnoszenia kwalifikacji zawodowych i dostosowania ich do potrzeb rynku pracy,
- analizować oferty zakładów pracy, urzędów pracy, biur pośrednictwa dotyczące poszukiwania pracownika i zatrudnienia, przedstawione w formie ogłoszeń prasowych, internetowych, tablic ogłoszeń,
- analizować informacje związane z podejmowaniem i wykonywaniem działalności gospodarczej zawarte, np.: w Kodeksie spółek handlowych, danych z urzędu pracy na temat lokalnego rynku pracy, zapotrzebowania na usługi i towary.

Przykładowe zadanie 4.

W lokalnej prasie ukazało się ogłoszenie następującej treści:

Firma z kapitałem zagranicznym specjalizująca się w wyposażeniu warsztatów i magazynów w sprzęt techniczny *poszukuje kandydata na stanowisko*

MAGAZYNIERA

WYMAGANIA:

- *wykształcenie średnie techniczne,*
- *obsługa komputera,*
- *znajomość języka niemieckiego.*

Ponadto mile widziane jest:

- *doświadczenie na podobnym stanowisku.*
- *prawo jazdy kategorii B.*

Oferty wraz z listem motywacyjnym, życiorysem i zdjęciem w terminie dwóch tygodni od daty ukazania się ogłoszenia prosimy przysyłać na adres:

Firma „TECHNOPOL” 30-999 NIEZNANÓW ul. Warsztatowa 1.

Wymagania stawiane przez firmę spełnia osoba, która ukończyła

- A. technikum budowlane, pracuje w magazynie i ma prawo jazdy kat.B.
- B. technikum elektryczne, ma prawo jazdy kat B i zna język niemiecki.
- C. technikum chemiczne, korzysta z komputera i pracowała jako magazynier.
- D. technikum mechaniczne, obsługuje komputer i zna język niemiecki.

2.2. Sporządzać dokumenty związane z poszukiwaniem pracy i zatrudnieniem oraz podejmowaniem i wykonywaniem działalności gospodarczej,

czyli:

- sporządzać dokumenty związane z poszukiwaniem pracy i zatrudnieniem, np.: list intencyjny, list motywacyjny, curriculum vitae,
- sporządzić dokumenty niezbędne przy uruchamianiu indywidualnej działalności gospodarczej, np.: wniosek o zarejestrowanie firmy, zgłoszenie do urzędu statystycznego o nadanie numeru REGON i urzędu skarbowego o przyznanie numeru identyfikacji podatkowej-NIP,
- sporządzić dokumenty związane z wykonywaniem działalności gospodarczej, np.: zgłoszenie do ZUS, polecenie przelewu, fakturę, księgę przychodów i rozchodów.

Przykładowe zadanie 5.

Na jaką kwotę w zł hotel wystawi fakturę firmie za korzystanie z noclegu przez dwóch jej pracowników podczas służbowego wyjazdu?

Nazwa usługi	Symbol PKWiU	J.M.	Ilość osób	Cena jedn.	Wartość netto	VAT	Wartość VAT	Wartość brutto
Nocleg w hotelu „Azalia”	55.10.10	jedna doba	2	100,00 zł	200,00 zł	7 %	14,00 zł	zł
Razem					200,00 zł	7 %	14,00 zł	zł
W tym:						zw 22% 7% 0%	14,00 zł	
Do zapłaty:								zł

- A. 107 zł
- B. 114 zł
- C. 207 zł
- D. 214 zł

2.3. Rozróżniać skutki wynikające z nawiązania i rozwiązania stosunku pracy,

czyli:

- rozróżniać skutki zawarcia umowy o pracę, umowy zlecenia, umowy o dzieło, np.: opłaty składek na ubezpieczenie społeczne i zdrowotne, prawo do urlopu, wysokość podatku,
- rozróżniać skutki rozwiązania umowy o pracę z zachowaniem okresu wypowiedzenia, bez wypowiedzenia, niezgodne z prawem, np.: przywrócenie do pracy,
- rozróżniać skutki zawarcia i rozwiązania umowy o pracę dla pracodawcy, np.: wystawienie świadectwa pracy, odprowadzanie składek pracowniczych, płacenie podatków, ustalenie wymiaru urlopów, wypłacanie zaliczek.

Przykładowe zadanie 6.

Jaka kwota wynagrodzenia brutto w zł została naliczona pracownikowi za miesiąc pracy, zatrudnionemu w HURTOWNI „AS” S.A. na podstawie umowy o pracę?

- A. 2 400 zł
- B. 1 600 zł
- C. 1 200 zł
- D. 240 zł

HURTOWNIA „AS” S.A. ul. Wiosenna 1 <small>/pieczęć nagłówkowa pracodawcy/ 60-623 Poznań <small>/numer REGON – EKD 012 775 62</small> </small>	Poznań 2003.01.06 <small>/miejscowość i data/</small>
UMOWA O PRACĘ	
zawarta w dniu 6 stycznia 2003 roku	
<small>/data zawarcia umowy/</small>	
między Markiem Nowakiem - prezesem	
<small>/imię i nazwisko pracodawcy lub osoby reprezentującej pracodawcę albo osoby upoważnionej do składania oświadczeń w imieniu pracodawcy/</small>	
a Anna Jabłońska, Poznań ul. Biała 12	
<small>/imię i nazwisko pracownika oraz jego miejsce zameldowania/</small>	
zawarta na czas nieokreślony	
<small>/okres próbny, czas nieokreślony, czas określony, czas wykonywania określonej pracy/</small>	
1. Strony ustalają następujące warunki zatrudnienia:	
1)	rodzaj umówionej pracy: sprzedawca
	<small>/stanowisko, funkcja, zawód, specjalność/</small>
2)	miejsce wykonywania pracy: sprzedawca w Hurtowni „AS”
3)	wymiar czasu pracy: etat – 40 godz. tygodniowo
4)	wynagrodzenie: 2000 zł /słownie dwa tysiące zł/ + premia
 regulaminowa 20% wynagrodzenia zasadniczego
5)	inne warunki zatrudnienia: brak
.....	
2.	Dzień rozpoczęcia pracy: 06. stycznia 2003. roku
	06.01. 2003
	A.Jablonska
	<small>/data i podpis pracownika/</small>
	M Nowak
	<small>/podpis pracodawcy lub osoby reprezentującej pracodawcę albo osoby upoważnionej do składania oświadczeń w imieniu pracodawcy/</small>

2.4. Odpowiedzi do przykładowych zadań

Część pierwsza

- | | | |
|---------------------|----------------------|----------------------|
| Zadanie 1. B | Zadanie 10. A | Zadanie 19. D |
| Zadanie 2. C | Zadanie 11. C | Zadanie 20. A |
| Zadanie 3. B | Zadanie 12. D | Zadanie 21. A |
| Zadanie 4. D | Zadanie 13. D | Zadanie 22. B |
| Zadanie 5. A | Zadanie 14. C | Zadanie 23. C |
| Zadanie 6. C | Zadanie 15. D | Zadanie 24. D |
| Zadanie 7. A | Zadanie 16. B | Zadanie 25. A |
| Zadanie 8. D | Zadanie 17. D | |
| Zadanie 9. B | Zadanie 18. C | |

Część druga

- Zadanie 1. **B** Zadanie 2. **B** Zadanie 3. **C** Zadanie 4. **D** Zadanie 5. **D** Zadanie 6. **A**

3. ETAP PRAKTYCZNY EGZAMINU

3.1. Organizacja i przebieg

Etap praktyczny egzaminu może być zorganizowany w szkole lub innej placówce wskazanej przez okręgową komisję egzaminacyjną.

W dniu egzaminu powinieneś zgłosić się w szkole/placówce na 30 minut przed godziną jego rozpoczęcia. Powinieneś posiadać dokument ze zdjęciem potwierdzający Twoją tożsamość i numer ewidencyjny PESEL.

Przed wejściem do sali egzaminacyjnej będziesz poproszony o potwierdzenie gotowości przystąpienia do etapu praktycznego egzaminu.

Słuchaj uważnie informacji przewodniczącego zespołu nadzorującego etap praktyczny, który będzie omawiał regulamin przebiegu etapu praktycznego egzaminu.

Po potwierdzeniu gotowości przystąpienia do etapu praktycznego wylosujesz zadanie egzaminacyjne. Zadanie egzaminacyjne wraz z dokumentacją do jego wykonania zamieszczone jest w arkuszu egzaminacyjnym. Na stronie tytułowej arkusza znajduje się nazwa i symbol cyfrowy zawodu, w którym odbywa się etap praktyczny egzaminu oraz „Informacja dla zdającego”.

Przeczytaj uważnie „Informację dla zdającego” znajdującą się na stronie tytułowej w arkuszu egzaminacyjnym i sprawdź, czy arkusz jest kompletny i czy nie ma w nim usterek. Wykonaj polecenia zawarte w „Informacji dla zdającego”.

Następnie zapoznaj się z treścią zadania egzaminacyjnego, dokumentacją do jego wykonania oraz wyposażeniem stanowiska egzaminacyjnego, które umożliwi Ci jego rozwiązanie.

Etap praktyczny egzaminu trwa 180 minut. W ciągu tego czasu musisz wykonać zadanie egzaminacyjne, które obejmuje opracowanie projektu realizacji określonych prac. Opracowanie projektu musi być poprzedzone wnikliwą i staranną analizą treści zadania oraz załączników stanowiących jej uzupełnienie. Wyniki tej analizy decydują o zawartości projektu, tym samym o jakości wyniku rozwiązania zadania. Informacje zawarte w projekcie można przedstawić w dowolny sposób, np. tekstu z elementami graficznymi, można również do opracowania projektu wykorzystać komputer znajdujący się na stanowisku egzaminacyjnym.

Pamiętaj!

Zawarte w projekcie informacje muszą stanowić logiczną, uporządkowaną całość.

Zadanie musisz wykonać samodzielnie i w przewidzianym czasie.

Jeśli zadanie egzaminacyjne wykonałeś przed upływem czasu trwania egzaminu, zgłoś ten fakt przez podniesienie ręki.

3.2. Wymagania egzaminacyjne i ogólne kryteria oceniania

Etap praktyczny egzaminu obejmuje wykonanie określonego zadania egzaminacyjnego wynikającego z zadania o treści ogólnej:

Opracowanie projektu realizacji działań ratowniczych lub dowódczych w określonych warunkach, na podstawie dokumentacji.

Absolwent powinien umieć:

1. Analizować dokumentację i wskazywać zagrożenia w ramach kierowania działaniami ratowniczymi, w odniesieniu do życia ludzi, zwierząt oraz mienia i środowiska.
2. Dobierać technologie, metody i techniki wykonywania czynności ratowniczych w oparciu o zasady taktyki, bezpieczeństwa i higieny służby, normy, procedury i algorytmy postępowania.
3. Dobierać sposoby kierowania działaniami ratowniczymi w oparciu o rozpoznanie i informacje uzyskane na podstawie analizy planów, map, instrukcji i dokumentacji technologicznych.
4. Określać prognozy rozwoju zdarzeń w poszczególnych fazach działań ratowniczych oraz szacować skutki, siły i środki prowadzenia działań zabezpieczających, ratowniczych i specjalistycznych.
5. Dobierać sprzęt i urządzenia ratownicze do prowadzenia walki z pożarami, klęskami żywiołowymi, katastrofami komunikacyjnymi i budowlanymi, wypadkami, awariami oraz zagrożeniami spowodowanych toksycznymi i radioaktywnymi środkami przemysłowymi.
6. Opracowywać harmonogramy działań ratowniczych, uwzględniające określone obliczenia, analizy i prognozy, z wykorzystaniem komputerowych programów symulacji zdarzeń i wspomaganie decyzji.
7. Opracowywać dokumentację z przebiegu działań ratowniczych lub dowódczych.

3.3. Komentarz do standardu wymagań egzaminacyjnych

Zadania egzaminacyjne będą opracowywane na podstawie zadania, o treści ogólnej, sformułowanego w standardzie wymagań egzaminacyjnych dla zawodu. Treść ogólna umożliwi przygotowanie bardzo wielu różnorodnych zadań egzaminacyjnych, wynikających z różnorodności działań gaśniczych, ratowniczych, specjalistycznych i zabezpieczających dotyczących: pożarów, klęsk żywiołowych, katastrof komunikacyjnych i budowlanych, wypadków, awarii oraz zagrożeń spowodowanych toksycznymi i radioaktywnymi środkami przemysłowymi.

W zadaniu egzaminacyjnym będą przedstawione informacje o obiekcie, zakresie i warunkach przeprowadzania akcji ratowniczo-gaśniczej. Dane te mogą być przedstawione w treści zadania, bądź też w załączonej dokumentacji. Informacje mogą mieć formę opisową, graficzno-opisową, rysunkową lub multimedialną (filmy, symulacje komputerowe).

Projekt realizacji prac powinien zawierać w swej strukturze:

1. Założenia (dane do opracowania projektu, które należy odnaleźć w treści zadania oraz dokumentacji stanowiącej jej uzupełnienie).
2. Opis technologii, metod i technik wykonywania czynności ratowniczych, z uwzględnieniem zasad taktyki, bezpieczeństwa i higieny służby, norm procedur i algorytmów postępowania.
3. Opis sposobów kierowania działaniami ratowniczymi w oparciu o rozpoznanie i informacje wynikające z analizy planów, map, instrukcji oraz dokumentacji technologicznych.
4. Wykaz sił i środków wskazanych do prowadzenia działań zabezpieczających, ratowniczych i specjalistycznych, w odniesieniu do zdarzeń prognozowanych, w poszczególnych fazach procesów ratowniczych.
5. Wykaz sprzętu i urządzeń ratowniczych, w odniesieniu do zaproponowanego sposobu prowadzenia walki z pożarami, klęskami żywiołowymi, katastrofami komunikacyjnymi i budowlanymi, wypadkami i zagrożeniami przemysłowymi.
6. Harmonogram działań ratowniczych związany z realizacją określonych działań ratowniczych.
7. Dokumentację przebiegu działań ratowniczych lub dowódczych.

Struktura projektu realizacji działań, w zależności od jego zakresu oraz założeń (danych) określonych w zadaniu, może być różna od przedstawionej powyżej, co do liczby i sformułowania jej elementów, z zachowaniem algorytmu rozwiązania zadania.

Projekt realizacji działań lub jego elementy mogą być opracowane z wykorzystaniem komputera i oprogramowania wskazanego w standardzie wymagań egzaminacyjnych. Komputer z właściwym oprogramowaniem będzie dostępny na stanowisku egzaminacyjnym.

Kryteria oceniania projektu realizacji prac będą uwzględniać:

- jakość założeń do projektu w odniesieniu do treści zadania i dokumentacji związanej z zadaniem,
 - poprawność doboru technologii, metod i techniki wykonywania czynności ratowniczych, w odniesieniu do procedur i algorytmów postępowania,
 - poprawność doboru sposobów kierowania działaniami ratowniczymi, w odniesieniu do przedstawionych informacji, instrukcji i dokumentacji technologicznych,
 - poprawność wskazanych sił i środków do prowadzenia działań zabezpieczających, ratowniczych i specjalistycznych, w odniesieniu do przewidywanego rozwoju zdarzeń w poszczególnych fazach działań ratowniczych,
 - poprawność doboru sprzętu i urządzeń ratowniczych, w odniesieniu do prowadzenia walki z pożarami, klęskami żywiołowymi, katastrofami i zagrożeniami przemysłowymi,
 - poprawność harmonogramu działań ratowniczych, w odniesieniu do ich zakresu, założeń i dokumentacji,
 - poprawność opracowania dokumentacji zdarzenia
- oraz
- przejrzystość struktury projektu,
 - logikę układu przedstawianych treści,
 - poprawność terminologiczną i merytoryczną właściwą dla zawodu,
 - formę i sposób przedstawienia treści w projekcie.

3.4. Przykład zadania praktycznego

O godzinie 14⁰⁰ Powiatowe Stanowisko Kierowania (PSK) przyjęło zgłoszenie o pożarze składu tarcicy w Zakładach Meblowych przy ul. Miejskiej 4 (załącznik nr 1). O godzinie 14⁰¹ dyżurny PSK zadysponował 2 zastępy gaśnicze (GBA 2,5/15 i GCBA 5/24). Po przebyciu 2 km, o godzinie 14⁰⁴, zastępy były na miejscu zdarzenia. Informacja o podjętych czynnościach przez dyżurnego PSK została odnotowana w „Karcie zdarzenia”.

Opracuj projekt realizacji działań ratowniczo-gaśniczych, które podejmiesz kierując akcją gaszenia pożaru oraz sporządź dokumentację tego zdarzenia.

Projekt realizacji prac powinien zawierać:

- opis sposobu przeprowadzenia rozpoznania,
- opis lub schemat przeprowadzenia procesu decyzyjnego z uwzględnieniem współpracy z innymi podmiotami,
- opis wprowadzenia podjętych decyzji do realizacji (z uwzględnieniem rozkazów, łączności z PSK, metod i technik ratowniczo-gaśniczych oraz sprzętu),
- opis sposobu przekazania pogorzeliśka,
- dokumentację zdarzenia obejmującą: opis sytuacji pożarowej, kartę manipulacyjną, postanowienie o przekazaniu miejsca objętego działaniem ratowniczym, informację ze zdarzenia.

Dokumentację do wykonania zadania stanowią następujące załączniki:

Karta zdarzenia – Załącznik 1

Opis sytuacji pożarowej wraz z planem sytuacyjnym obiektu – Załącznik 2

Wykaz sił i środków w dyspozycji PSK – Załącznik 3

Do opracowania dokumentacji zdarzenia wykorzystaj treści zawarte w następujących załącznikach:

Karta manipulacyjna – Załącznik 4

Druk postanowienia o przekazaniu miejsca objętego działaniem ratowniczym – Załącznik 5 oraz programy komputerowe EWID i SWD dostępne w sali egzaminacyjnej.

Czas na wykonanie zadania wynosi 180 minut.

.....
(jednostka sporządzająca)

KARTA ZDARZENIA

Dokładny adres miejsca zdarzenia Łukowice, ul. Miejska 4

Co się zdarzyło ¹⁾ pali się skład tarcicy

Nazwisko zgłaszającego Bęben Józef **Nr telefonu** 550 60 12 **Data** 21.06.2004. **godz.** 14⁰⁰

ZADYSPONOWANE JEDNOSTKI ORAZ PRZYBYŁE BEZ WEZWANIA

Lp.	Nazwa podmiotu sytemu i rodzaj samochodu	Godzina		Przybyłe bez wezwania (nazwa podmiotu)	Godzina	
		zadysponowania	powrotu		przybycia	odjazdu
1.	KM PSP – GBA 2,5/16 – GCBA 5/24	14 ⁰¹ 14 ⁰¹				

ALARM FAŁSZYWY

zarejestrowano w ewidencji zdarzeń z numerem

-

złośliwy

rodzaj alarmu fałszywego

w dobrej wierze

z instalacji wykrywania

¹⁾ dla potrzeb ratownictwa chemicznego i radiacyjnego wpisać rodzaj substancji, źródło informacji o nazwie substancji, ilość substancji, czy substancja się pali, czy są poszkodowani.

.....
(podpis dyspozytora)

OPIS SYTUACJI POŻAROWEJ

Pali się tarcica na składzie odkrytym. Powierzchnia składu ma kształt prostokąta o wymiarach 100 × 40 m.

W związku z próbą ugaszenia pożaru własnymi siłami i późnym zaalarmowaniem PSP, pożar rozprzestrzenił się na ¼ długości składu i obejmuje całą jego szerokość. Prędkość rozprzestrzeniania się pożaru prostokątnego wynosi 1m/min.

Ze względu na warunki atmosferyczne i odległości, brak zagrożenia dla pozostałych obiektów zakładu.

Na terenie zakładu znajdują się 2 czynne hydranty nadziemne o wydatku nominalnym 10 l/s każdy.

Cały teren zakładu jest utwardzony w stopniu umożliwiającym ustawianie samochodów w dowolnym miejscu.

Ze względu na promieniowanie ciepłe można osiągnąć głębokość gaszenia prądami zwartymi z PW-52 równą 5 m.

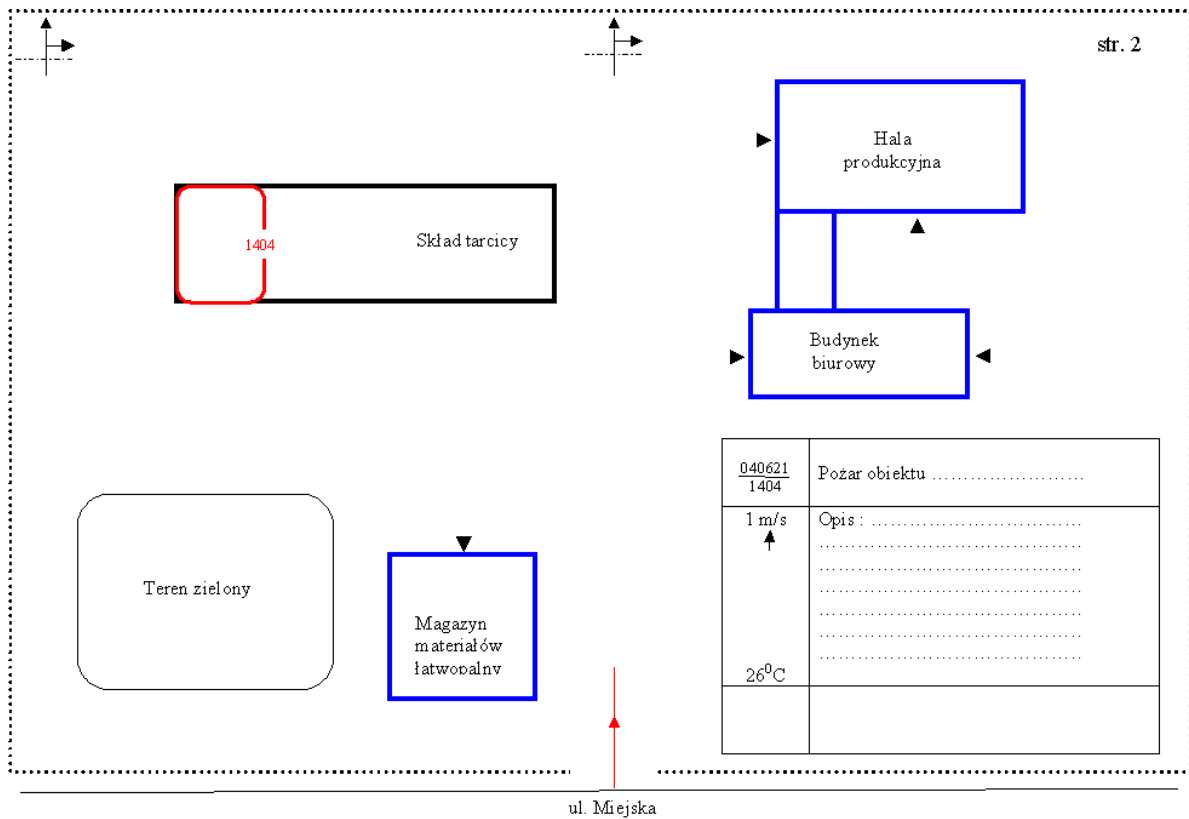

WYKAZ SIŁ I ŚRODKÓW W DYSPOZYCJI PSK

2 × GCBA 5/24 (załoga: 6 osób)

Wybrane elementy wyposażenia

Lp.	Wyposażenie	Ilość
1	Wąż tłoczny W – 75	18
2	Wąż tłoczny W – 52	10
3	Prądownica wodna PW – 52	3
4	Prądownica wodna PW – 75	2
5	Rozdzielacz	1
6	Stojak hydrantowy	1
7	Klucz do hydrantu podziemnego	1
8	Klucz do hydrantu nadziemnego	1
9	Aparat ochrony dróg oddechowych z maską	4
10	Sygnalizator bezruchu	4
11	Wąż ssawny Ws - 110	4
12	Smok ssawny z koszem	2
13	Pływak z zatrzaśnikiem	2
14	Klucz do łączników	4
15	Mostek przejazdowy	2
16	Linka ratownicza	1
17	Linka asekuracyjna	2
18	Radiotelefon przewoźny	1
19	Radiotelefon przenośny	3

2 × GBA 2,5/16 (załoga: 6 osób)

Wybrane elementy wyposażenia

Lp.	Wyposażenie	Ilość
1	Wąż tłoczny W – 75	13
2	Wąż tłoczny W – 52	8
3	Prądownica wodne PW – 52	3
4	Prądownica wodna PW – 75	2
5	Rozdzielacz	1
6	Stojak hydrantowy	1
7	Klucz do hydrantu podziemnego	1
8	Kluczko hydrantu nadziemnego	1
9	Aparat ochrony dróg oddechowych z maską	4
10	Sygnalizator bezruchu	4
11	Wąż ssawny Ws - 110	4
12	Smok ssawny z koszem	1
13	Pływak z zatrzaśnikiem	1
14	Klucz do łączników	2
15	Mostek przejazdowy	2
16	Linka ratownicza	1
17	Linka asekuracyjna	2
18	Radiotelefon przewoźny	3
19	Radiotelefon przenośny	

KARTA MANIPULACYJNA

dotycząca przebiegu akcji ratowniczej w związku

Z.....
(podać rodzaj zdarzenia)

.....
(nazwa obiektu i adres)

w dniu..... Informacja ze zdarzenia nr.....

Data	Czas nawiązania łączności z korespondentem		Korespondencja prowadzona pomiędzy		Treść otrzymanego meldunku, żądanych (przekazywanych, otrzymywanych) lub wydawanych dyspozycji (od kogo, komu)	Czas zakończenia łączności z korespondentem		Uwagi
	godz.	min.	kto	do kogo		godz.	min	

.....
(jednostka ochrony przeciwpożarowej)

**POSTANOWIENIE O PRZEKAZANIU MIEJSCA
OBJĘTEGO DZIAŁANIEM RATOWNICZYM**

Dotyczy zdarzenia w

.....
w dniu o godzinie

**Działając na podstawie § 31 rozporządzenia Ministra Spraw Wewnętrznych i
Administracji z dnia 29 grudnia 1999 r. w sprawie szczegółowych zasad
organizacji krajowego systemu ratowniczo-gaśniczego (Dz. U. 99.111.1311 ze
zm.), przekazuję**

.....
(imię i nazwisko)

do nadzorowania i zabezpieczenia

.....
miejsce objęte działaniami ratowniczymi, do chwili zakończenia dochodzenia
prowadzonego przez Policję i Państwową Straż Pożarną.

Uwagi szczególne dotyczące zabezpieczenia miejsca objętego działaniem
ratowniczym.....

.....
.....
.....
.....
.....
.....

Przyjmujący

Wydający
(stopień służbowy, imię i nazwisko)

.....
(podpis)

.....
(podpis)

Miejscowość dnia

3.5. Komentarz do rozwiązania zadania wraz z kryteriami oceniania

Rozwiązanie zadania powinno obejmować opracowanie projektu realizacji działań ratowniczo-gaśniczych podjętych przez kierującego akcją gaszenia pożaru, na podstawie dokumentacji.

Zakres treści projektu powinien być wyrażony w tytule opracowania np.: „Projekt działań ratowniczo-gaśniczych kierującego akcją gaszenia pożaru składu tarcicy w Zakładach Meblowych”. Projekt powinien mieć strukturę zgodną z informacjami podanymi po treści zadania. Jako tytuły lub podtytuły rozdziałów opracowania należy wykorzystać sformułowania określające zawartość projektu. Można je odnaleźć w treści zadania po sformułowaniu „Projekt realizacji prac powinien zawierać”.

Są one następujące:

1. Opis sposobu przeprowadzenia rozpoznania,
2. Opis lub schemat przeprowadzenia procesu decyzyjnego z uwzględnieniem współpracy z innymi podmiotami,
3. Opis wprowadzenia podjętych decyzji do realizacji (z uwzględnieniem rozkazów, łączności z PSK, metod i technik ratowniczo-gaśniczych oraz sprzętu),
4. Opis sposobu przekazania pogorzelska,
5. Opracowanie dokumentacji zdarzenia.

Zawartość merytoryczna projektu musi być odpowiednia do informacji wynikających z treści zadania i załączonej dokumentacji. Opracowanie projektu realizacji działań musi być zatem poprzedzone wnikliwą, staranną analizą treści zadania i dokumentacji stanowiącej jej uzupełnienie. Wyniki tej analizy są założeniami do projektu, tj. informacjami o charakterze „danych” do rozwiązania zadania. Założenia powinny wystąpić w strukturze opracowywanego projektu przed punktem 1. (pod dowolną nazwą, np. Założenia, Dane do projektu, itp.). Mają one wpływ na zawartość projektu, tym samym na jakość wyniku rozwiązania zadania.

Projekt realizacji działań jest opracowaniem o charakterze twórczym w odniesieniu do formy i sposobu jego opracowania, natomiast założenia – dane do projektu wynikają z treści zadania i są ściśle określone. Informacje stanowiące treść merytoryczną projektu należy przedstawić zgodnie z zasadami taktyki w formie np. tekstu z elementami graficznymi

(schematami, rysunkami, tabelami, itp.). Do opracowania projektu lub jego elementów można wykorzystać komputer, który znajduje się na stanowisku egzaminacyjnym.

Projekt powinien być przejrzysty, logicznie uporządkowany zarówno w swej strukturze, jak i w sposobie oraz kolejności przedstawiania treści merytorycznych.

Kryteria oceniania projektu realizacji prac będą uwzględniać:

- poprawność doboru informacji niezbędnych do oceny sytuacji, w odniesieniu do założeń i dokumentacji,
 - poprawność oceny sytuacji, w tym kalkulacji sił i środków, w odniesieniu do rozpoznania,
 - poprawność podjętych decyzji w odniesieniu do oceny sytuacji,
 - poprawność opisu lub schematu przeprowadzenia procesu decyzyjnego w odniesieniu do zasad taktyki,
 - poprawność organizacji współdziałania i współpracy z innymi podmiotami w odniesieniu do zakresu kompetencji,
 - zgodność podjętych działań z uwzględnieniem łączności z PSK, metod i technik ratowniczo-gaśniczych oraz sprzętu,
 - poprawność przekazania pogorzeliska, w odniesieniu do przepisów,
 - poprawność wypełnienia dokumentacji zdarzenia
- oraz
- przejrzystość struktury projektu,
 - logikę układu przedstawianych treści,
 - poprawność terminologiczną i merytoryczną, właściwą dla zawodu,
 - formę i sposób przedstawienia treści w projekcie.

4. ZAŁĄCZNIKI

4.1. Standard wymagań egzaminacyjnych dla zawodu

Zawód: technik pożarnictwa
Symbol cyfrowy: 315[02]

Etap pisemny egzaminu obejmuje:

Część I - zakres wiadomości i umiejętności właściwych dla kwalifikacji w zawodzie

Absolwent powinien umieć:

- 1. Czytać ze zrozumieniem informacje przedstawione w formie opisów, instrukcji, rysunków, szkiców, wykresów, dokumentacji technicznych i technologicznych, a w szczególności:**
 - 1.1. stosować w praktyce wiedzę z zakresu funkcjonowania ochrony przeciwpożarowej, Państwowej Straży Pożarnej, Krajowego Systemu Ratowniczo-Gaśniczego oraz systemu ochrony ludności;
 - 1.2. analizować rysunek techniczny budowlany oraz dokumentację techniczną i technologiczną, w zakresie niezbędnym do prowadzenia działań ratowniczych;
 - 1.3. rozróżniać poziomy dowodzenia i określać system powiązań funkcjonalnych i zakres kompetencji w podejmowaniu decyzji;
 - 1.4. dobierać metody walki z pożarami, innymi klęskami żywiołowymi, w trakcie działań ratownictwa technicznego, chemicznego, ekologicznego i medycznego, na podstawie otrzymywanych informacji;
 - 1.5. posługiwać się dokumentacją techniczną oraz instrukcjami eksploatacyjnymi urządzeń i sprzętu w celu ich optymalnego wykorzystania w trakcie działań ratowniczych;
 - 1.6. stosować w praktyce zasady komunikowania się z wykorzystaniem środków technicznych oraz zasady komunikacji werbalnej i niewerbalnej;
 - 1.7. określać rodzaj i typ sprzętu stosowanego w działaniach ratowniczych, w zależności od charakteru zagrożenia i możliwości technicznych sprzętu;
 - 1.8. planować i realizować różne formy szkolenia i doskonalenia zawodowego, dobierając właściwe metody nauczania i formy realizacji zajęć;
 - 1.9. prezentować sposób prowadzonych działań w formie szkiców i schematów, analiz, raportów i sprawozdań.
- 2. Przetwarzać dane liczbowe i operacyjne, a w szczególności:**
 - 2.1. prowadzić dokumentację związaną z przebiegiem służby oraz sporządzać analizy, raporty i sprawozdania z przeprowadzonych zadań;
 - 2.2. oceniać i weryfikować dane dotyczące rozwoju i rozprzestrzeniania się pożaru w obiektach i terenie oraz określonych sytuacji na miejscu działań ratowniczych;
 - 2.3. wyjaśniać przyczyny powstawania pożarów i innych zdarzeń na podstawie dokumentacji z prowadzonych działań operacyjnych;
 - 2.4. kalkulować dobór sił i środków niezbędnych na miejscu zdarzeń oraz wskazywać kolejność działań ratowniczych;
 - 2.5. stosować w ramach działań ratowniczych zasady taktyki i algorytmy postępowania;
 - 2.6. dobierać sprzęt i technikę prac do wykonywanych działań ratowniczych;

- 2.7. określać przyczyny powstawania i rozprzestrzeniania się pożarów, rodzaje i źródła innych miejscowych zagrożeń oraz analizować i rozpoznawać zjawiska występujące podczas pożarów i wybuchów;
 - 2.8. oceniać gotowość sprzętu i wyposażenia do pracy, poprzez porównanie stanu faktycznego ze stanem zawartym w dokumentacji jednostki;
 - 2.9. wskazywać wymagania taktyczne stawiane poszczególnym formacjom i jednostkom straży pożarnej na podstawie scenariusza ćwiczeń i analizy działań ratowniczych.
- 3. Bezpiecznie wykonywać zadania zawodowe zgodnie z przepisami bezpieczeństwa i higieny pracy, ochrony przeciwpożarowej oraz ochrony środowiska, a w szczególności:**
- 3.1. stosować szczegółowe warunki bezpieczeństwa i higieny służby w strażnicach, podczas działań ratowniczych, szkolenia i ćwiczeń;
 - 3.2. określać, identyfikować, oceniać i minimalizować możliwe zagrożenia występujące zarówno w strażnicach, jak i w miejscu prowadzenia działań ratowniczych;
 - 3.3. stosować odpowiednie środki gaśnicze, neutralizatory i sorbenty do likwidacji zagrożeń i właściwie postępować w razie wystąpienia zagrożenia toksycznymi środkami przemysłowymi;
 - 3.4. dobierać i stosować środki ochrony indywidualnej;
 - 3.5. zapewniać i utrzymywać zgodne z przepisami warunki bezpieczeństwa i higieny pracy na terenie jednostki, współpracować z komisjami i służbami bezpieczeństwa i higieny pracy oraz prowadzić kontrolę i ocenę warunków pracy;
 - 3.6. obsługiwać, konserwować i utrzymywać w gotowości do użycia pojazdy, sprzęt i wyposażenie ratownicze;
 - 3.7. określać zasady współdziałania różnych podmiotów ratowniczych w trakcie prowadzonych działań ratowniczych.

Część II - zakres wiadomości i umiejętności związanych z zatrudnieniem i działalnością gospodarczą

Absolwent powinien umieć:

- 1. Czytać ze zrozumieniem informacje przedstawione w formie opisów, instrukcji, tabel, wykresów, a w szczególności:**
 - 1.1. rozróżniać podstawowe pojęcia i terminy z zakresu funkcjonowania gospodarki oraz prawa pracy, prawa podatkowego i przepisów regulujących podejmowanie i wykonywanie działalności gospodarczej;
 - 1.2. rozróżniać dokumenty związane z zatrudnieniem oraz podejmowaniem i wykonywaniem działalności gospodarczej;
 - 1.3. identyfikować i analizować informacje dotyczące wymagań i uprawnień pracownika, pracodawcy, bezrobotnego i klienta.
- 2. Przetwarzać dane liczbowe i operacyjne, a w szczególności:**
 - 2.1. analizować informacje związane z podnoszeniem kwalifikacji, poszukiwaniem pracy i zatrudnieniem oraz podejmowaniem i wykonywaniem działalności gospodarczej;
 - 2.2. sporządzać dokumenty związane z poszukiwaniem pracy i zatrudnieniem oraz podejmowaniem i wykonywaniem działalności gospodarczej;
 - 2.3. rozróżniać skutki wynikające z nawiązania i rozwiązania stosunku pracy.

Etap praktyczny egzaminu obejmuje wykonanie określonego zadania egzaminacyjnego wynikającego z zadania o treści ogólnej:

Opracowanie projektu realizacji działań ratowniczych lub dowódczych w określonych warunkach, na podstawie dokumentacji.

Absolwent powinien umieć:

1. Analizować dokumentację i wskazywać zagrożenia w ramach kierowania działaniami ratowniczymi, w odniesieniu do życia ludzi, zwierząt oraz mienia i środowiska.
2. Dobierać technologie, metody i techniki wykonywania czynności ratowniczych na podstawie zasad taktyki, bezpieczeństwa i higieny służby, norm, procedur i algorytmów postępowania.
3. Dobierać sposoby kierowania działaniami ratowniczymi na podstawie rozpoznania i informacji uzyskanych na podstawie analizy planów, map, instrukcji i dokumentacji technologicznych.
4. Określać prognozy rozwoju zdarzeń w poszczególnych fazach działań ratowniczych oraz szacować skutki, siły i środki prowadzenia działań zabezpieczających, ratowniczych i specjalistycznych.
5. Dobierać sprzęt i urządzenia ratownicze do prowadzenia walki z pożarami, klęskami żywiołowymi, katastrofami komunikacyjnymi i budowlanymi, wypadkami, awariami oraz zagrożeniami spowodowanymi toksycznymi i radioaktywnymi środkami przemysłowymi.
6. Opracowywać harmonogramy działań ratowniczych, uwzględniające określone obliczenia, analizy i prognozy, z wykorzystaniem komputerowych programów symulacji zdarzeń i wspomaganie decyzji.
7. Opracowywać dokumentację z przebiegu działań ratowniczych lub dowódczych.

Niezbędne wyposażenie stanowiska do wykonania zadania egzaminacyjnego:

Stanowisko komputerowe: komputer podłączony do sieci lokalnej, drukarka sieciowa. Oprogramowanie: pakiet biurowy (edytor tekstu, arkusz kalkulacyjny, program do prezentacji), pakiety z programami informacyjnymi i do wspomaganie decyzji, wdrożonymi do stosowania w jednostkach organizacyjnych w Państwowej Straży Pożarnej, pakiet z systemem informacji prawnej. Rzutnik multimedialny, rzutnik pisma, foliogramy. Symulator stanowiska kierowania (standardowe wyposażenie w środki łączności). Urządzenia pozwalające na symulację pożarów, katastrof i wypadków oraz działań ratowniczych. Stół do pracy z wykorzystaniem map, plansz, szkiców. Środki audiowizualne umożliwiające przekaz i zapis obrazu i dźwięku. Plany ratownicze, karty dojazdowe, analizy zdarzeń, plansze, schematy, formularze dokumentów niezbędnych do wykonania zadania egzaminacyjnego. Apteczka.

4.2. Przykład karty odpowiedzi do etapu pisemnego

Symbol cyfrowy zawodu

Wersja arkusza X Y Z U W

Nr zad.	Odpowiedzi cz I			
1	A	B	C	D
2	A	B	C	D
3	A	B	C	D
4	A	B	C	D
5	A	B	C	D
6	A	B	C	D
7	A	B	C	D
8	A	B	C	D
9	A	B	C	D
10	A	B	C	D
11	A	B	C	D
12	A	B	C	D
13	A	B	C	D
14	A	B	C	D
15	A	B	C	D
16	A	B	C	D
17	A	B	C	D
18	A	B	C	D
19	A	B	C	D
20	A	B	C	D
21	A	B	C	D
22	A	B	C	D
23	A	B	C	D
24	A	B	C	D
25	A	B	C	D

Nr zad.	Odpowiedzi cz I			
26	A	B	C	D
27	A	B	C	D
28	A	B	C	D
29	A	B	C	D
30	A	B	C	D
31	A	B	C	D
32	A	B	C	D
33	A	B	C	D
34	A	B	C	D
35	A	B	C	D
36	A	B	C	D
37	A	B	C	D
38	A	B	C	D
39	A	B	C	D
40	A	B	C	D
41	A	B	C	D
42	A	B	C	D
43	A	B	C	D
44	A	B	C	D
45	A	B	C	D
46	A	B	C	D
47	A	B	C	D
48	A	B	C	D
49	A	B	C	D
50	A	B	C	D

PESEL

<input type="text"/>	<input type="text"/>	<input type="text"/>	<input type="text"/>	<input type="text"/>	<input type="text"/>	<input type="text"/>	<input type="text"/>	<input type="text"/>	<input type="text"/>	<input type="text"/>
0	0	0	0	0	0	0	0	0	0	0
1	1	1	1	1	1	1	1	1	1	1
2	2	2	2	2	2	2	2	2	2	2
3	3	3	3	3	3	3	3	3	3	3
4	4	4	4	4	4	4	4	4	4	4
5	5	5	5	5	5	5	5	5	5	5
6	6	6	6	6	6	6	6	6	6	6
7	7	7	7	7	7	7	7	7	7	7
8	8	8	8	8	8	8	8	8	8	8
9	9	9	9	9	9	9	9	9	9	9

Data urodzenia zdającego

<input type="text"/>	<input type="text"/>	<input type="text"/>	<input type="text"/>	<input type="text"/>	<input type="text"/>	<input type="text"/>	<input type="text"/>
----------------------	----------------------	----------------------	----------------------	----------------------	----------------------	----------------------	----------------------

dzień miesiąc rok

Nr zad.	Odpowiedzi cz II			
51	A	B	C	D
52	A	B	C	D
53	A	B	C	D
54	A	B	C	D
55	A	B	C	D
56	A	B	C	D
57	A	B	C	D
58	A	B	C	D
59	A	B	C	D
60	A	B	C	D
61	A	B	C	D
62	A	B	C	D
63	A	B	C	D
64	A	B	C	D
65	A	B	C	D
66	A	B	C	D
67	A	B	C	D
68	A	B	C	D
69	A	B	C	D
70	A	B	C	D

Miejsce na naklejkę z kodem ośrodka

Z-052

4.3. Lista zawodów, dla których opublikowano informatory w 2005 r.

1. Asystent osoby niepełnosprawnej
2. Asystentka stomatologiczna
3. Fototechnik
4. Kelner
5. Korektor i stroiciel instrumentów muzycznych
6. Kucharz
7. Opiekunka dziecięca
8. Opiekunka środowiskowa
9. Renowator zabytków architektury
10. Technik administracji
11. Technik agrobiznesu
12. Technik analityk
13. Technik architektury krajobrazu
14. Technik archiwista
15. Technik awionik
16. Technik bezpieczeństwa i higieny pracy
17. Technik budownictwa
18. Technik budownictwa okrętowego
19. Technik budownictwa wodnego
20. Technik drogownictwa
21. Technik dróg i mostów kolejowych
22. Technik ekonomista
23. Technik elektronik
24. Technik elektroniki medycznej
25. Technik elektryk
26. Technik geodeta
27. Technik geolog
28. Technik górnictwa podziemnego
29. Technik handlowiec
30. Technik hodowca koni
31. Technik hotelarstwa
32. Technik hydrolog
33. Technik informacji naukowej
34. Technik informatyk
35. Technik instrumentów muzycznych
36. Technik inżynierii środowiska i melioracji
37. Technik księgarstwa
38. Technik leśnik
39. Technik masażysta
40. Technik mechanik
41. Technik mechanik okrętowy
42. Technik mechanizacji rolnictwa
43. Technik mechatronik
44. Technik nawigator morski
45. Technik obsługi turystycznej
46. Technik ochrony środowiska
47. Technik ogrodnik
48. Technik organizacji reklamy
49. Technik organizacji usług gastronomicznych
50. Technik ortopeda
51. Technik poligraf
52. Technik prac biurowych
53. Technik pszczelarz
54. Technik rachunkowości
55. Technik rolnik
56. Technik rybactwa śródlądowego
57. Technik spedytor
58. Technik technologii ceramicznej
59. Technik technologii chemicznej
60. Technik technologii drewna
61. Technik technologii odzieży
62. Technik technologii wyrobów skórzanych
63. Technik technologii żywności
64. Technik telekomunikacji
65. Technik transportu kolejowego
66. Technik urządzeń audiowizualnych
67. Technik urządzeń sanitarnych
68. Technik usług fryzjerskich
69. Technik usług kosmetycznych
70. Technik usług pocztowych i telekomunikacyjnych
71. Technik weterynarii
72. Technik włókienniczych wyrobów dekoracyjnych
73. Technik włókiennik
74. Technik żeglugi śródlądowej
75. Technik żywienia i gospodarstwa domowego

4.4. Lista zawodów, dla których opublikowano informatory w 2006 r.

- | | |
|---|---|
| 1. Asystent operatora dźwięku | 18. Technik hutnik |
| 2. Dietetyk | 19. Technik logistyk |
| 3. Higienistka stomatologiczna | 20. Technik mechanik lotniczy |
| 4. Monter mechatronik | 21. Technik meteorolog |
| 5. Opiekun w domu pomocy społecznej | 22. Technik obuwnik |
| 6. Ortoptystka | 23. Technik ochrony fizycznej osób i mienia |
| 7. Protetyk słuchu | 24. Technik odlewnik |
| 8. Ratownik medyczny | 25. Technik optyk |
| 9. Technik automatyk sterowania ruchem kolejowym | 26. Technik organizacji produkcji filmowej i telewizyjnej |
| 10. Technik dentystryczny | 27. Technik papiernictwa |
| 11. Technik elektroenergetyk transportu szynowego | 28. Technik pożarnictwa |
| 12. Technik elektroradiolog | 29. Technik rybołówstwa morskiego |
| 13. Technik farmaceutyczny | 30. Technik technologii szkła |
| 14. Technik garbarz | 31. Technik teleinformatyk |
| 15. Technik geofizyk | 32. Technik wiertnik |
| 16. Technik górnictwa odkrywkowego | 33. Terapeuta zajęciowy |
| 17. Technik górnictwa otworowego | |

Dla uczniów kształcących się w wymienionych zawodach informatory o egzaminach potwierdzających kwalifikacje zawodowe są dostępne w szkołach. Centralna Komisja Egzaminacyjna oraz okręgowe komisje egzaminacyjne zamieściły na swoich stronach internetowych pełne teksty wydawanych informatorów

ISBN 978-83-7400-181-6